

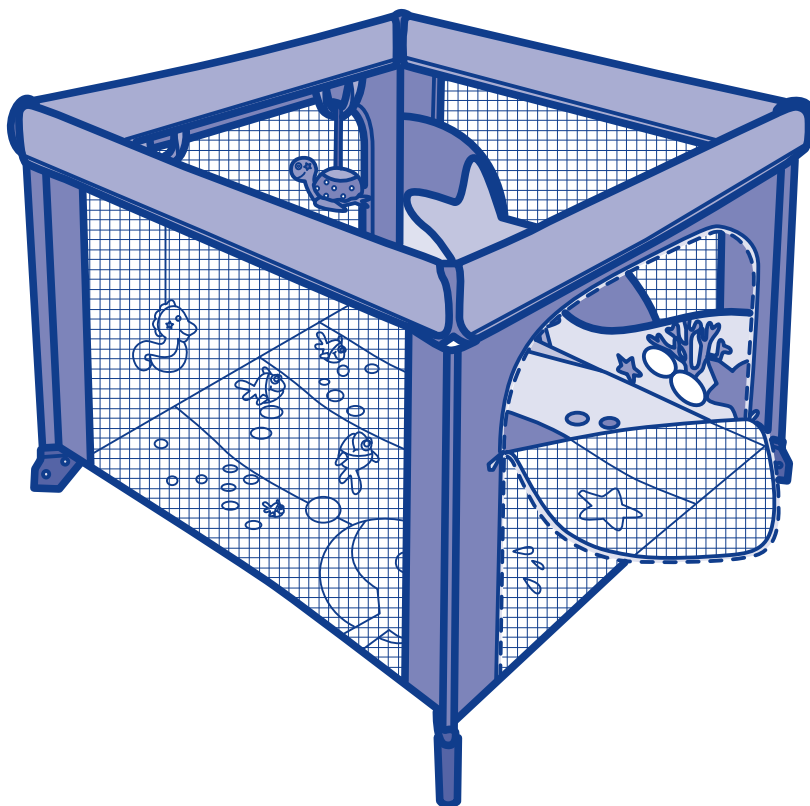

## OPEN SEA



- ISTRUZIONI D'USO
- MODE D'EMPLOI
- GEBRAUCHSANLEITUNG
- INSTRUCTIONS FOR USE
- INSTRUCCIONES DE USO
- INSTRUÇÕES PARA A UTILIZAÇÃO
- GEBRUIKSAANWIJZINGEN
- ANVÄNDNINGSSINSTRUKTIONER

- NÁVOD K POUŽITÍ
- INSTRUKCJE SPOSOBU UŻYCIA
- ΟΔΗΓΙΕΣ ΧΡΗΣΗΣ
- KULLANIM BİLGİLERİ
- ИНСТРУКЦИЯ ПО ЭКСПЛУАТАЦИИ
- تعليمات الاستعمال

- I** **IMPORTANTE: CONSERVARLO PER OGNI RIFERIMENTO FUTURO – LEGGERE ATTENTAMENTE**
- F** **IMPORTANT: LE CONSERVER EN VUE D'UNE EVENTUELLE CONSULTATION FUTURE – LIRE ATTENTIVEMENT**
- D** **WICHTIG: FÜR ZUKÜNFTIGES NACHSCHLAGEN AUFBEWAHREN-BITTE DIESE GEBRAUCHSANLEITUNG SORGFÄLTIG LESEN**
- GB** **IMPORTANT: KEEP FOR FUTURE REFERENCE - READ CAREFULLY**
- E** **IMPORTANTE: CONSERVELO PARA FUTURAS CONSULTAS. – LEA ATENTAMENTE**
- P** **IMPORTANTE: CONSERVE-O PARA CONSULTAS FUTURAS – LEIA ATENTAMENTE**
- NL** **BELANGRIJK: VOOR LATERE RAADPLEGING BEWAREN – LEES DEZE GEBRUIKSAANWIJZINGEN**
- S** **VIKTIGT: SPARA FÖR FRAMTIDA BRUK – LÄS NOGGRANT**

**CZ** DŮLEŽITÉ: USCHOVESTE PRO PŘÍPADNÉ DALŠÍ POUŽITÍ – POZORNĚ SI PŘEČTĚTE!

**PL** WAŻNE: ZACHOWAĆ NA PRZYSZŁOŚĆ - PRZECZYTAĆ UWAŻNIE

**GR** ΣΗΜΑΝΤΙΚΟ: ΚΡΑΤΗΣΤΕ ΤΙΣ ΟΔΗΓΙΕΣ ΓΙΑ ΝΑ ΤΙΣ ΣΥΜΒΟΥΛΕΥΕΣΤΕ ΣΤΟ ΜΕΛΛΟΝ - ΠΡΟΧΤΙΤΕ ΒΗΜΑΤΕΛΩΣ

**TR** ÖNEMLİ: İLERDE REFERANS OLMAK ÜZERE SAKLAYINIZ - DİKKATLİCE OKUYUNUZ

**RUS** ОЧЕНЬ ВАЖНО: СОХРАНИТЕ ДЛЯ ПОСЛЕДУЮЩИХ КОНСУЛЬТАЦИЙ - ΔΙΑΒΑΣΤΕ ΠΡΟΣΕΧΤΙΚΑ

هام: يجب قبل الإستعمال قراءة هذا الكتيب بكل إنتباه وجيدا وذلك لتفادي مخاطر الاستخدام وحفظه لمراجعته في المستقبل. ننصح لأمان طفلك بإتباع هذه الإرشادات بكل حرص.

**SA**

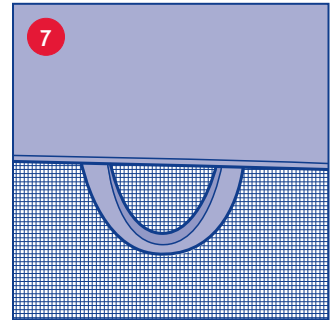
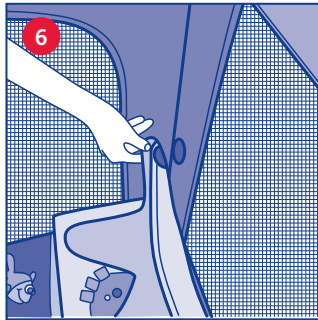
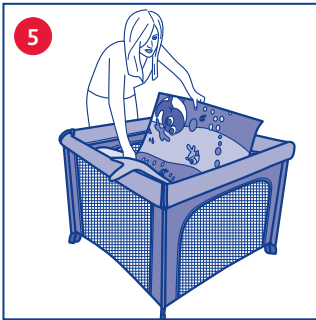
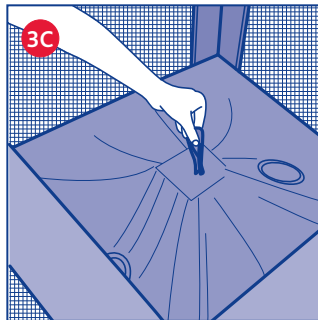
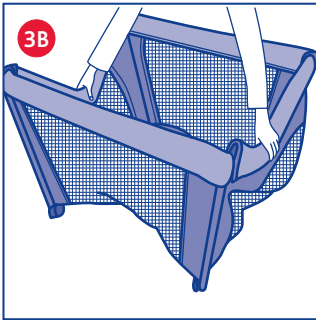
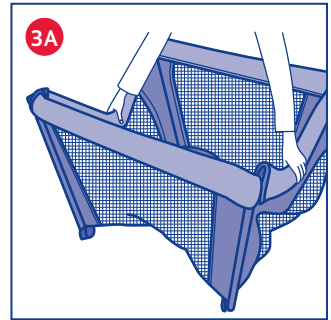
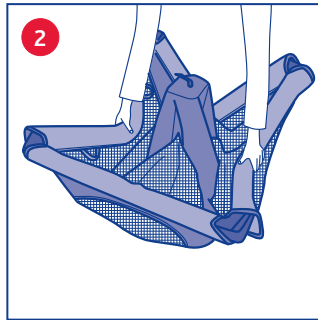
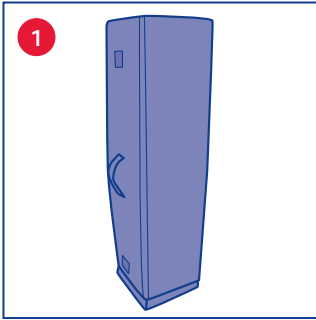
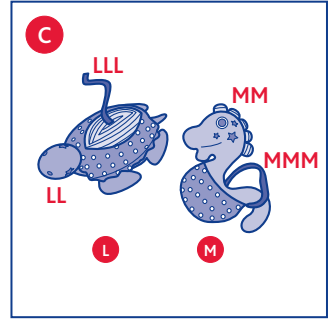
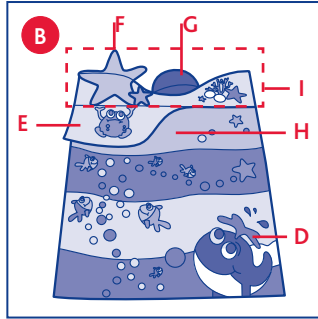
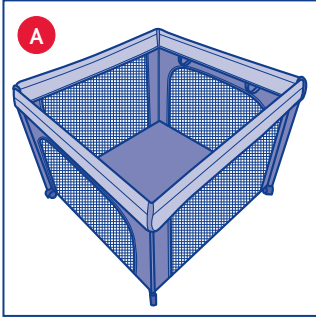

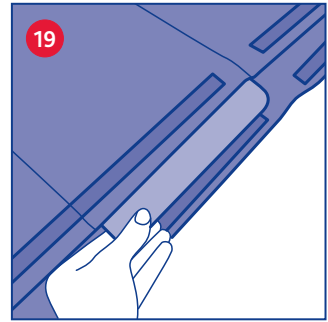
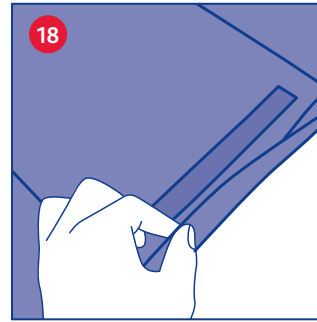
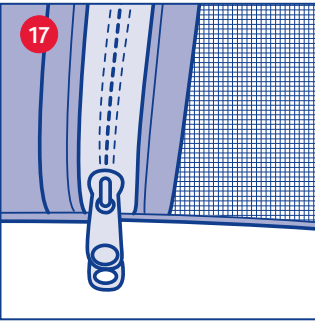
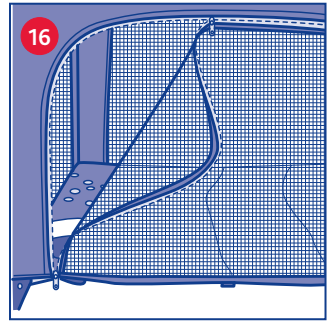
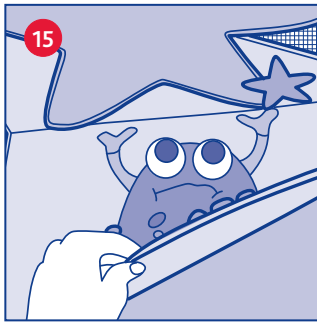
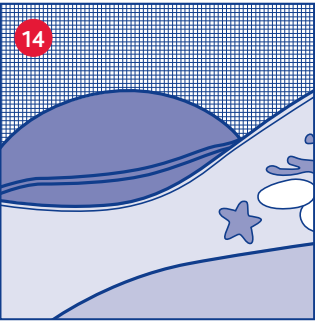
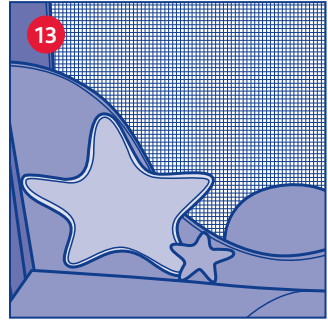
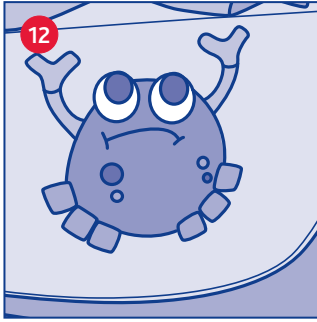
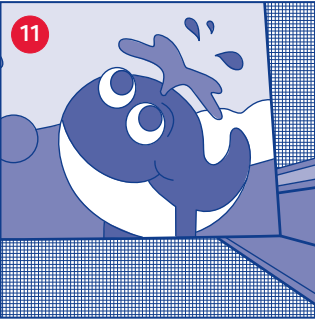
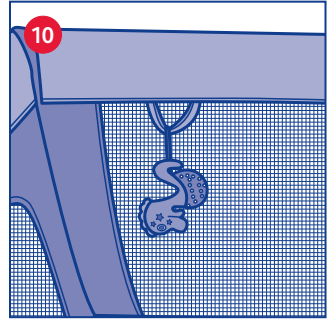
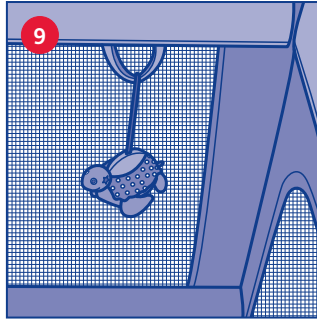
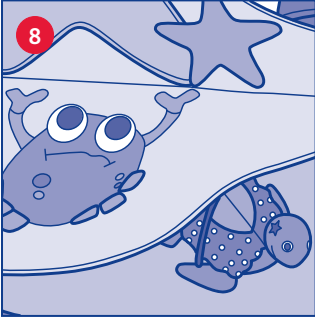

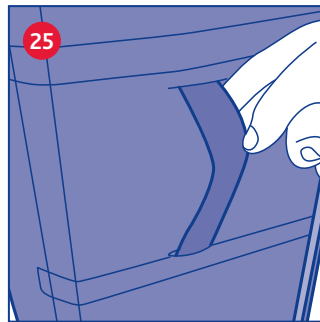
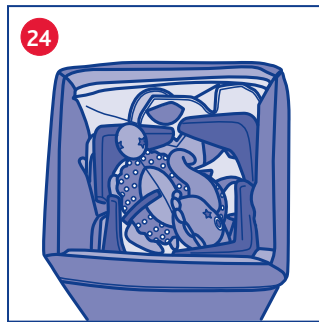
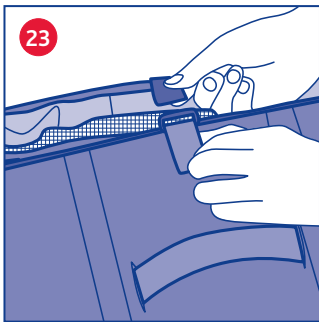
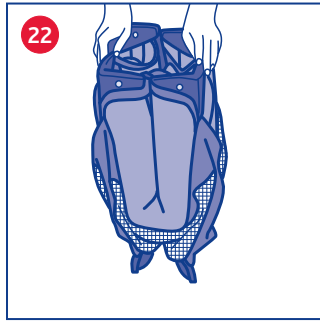
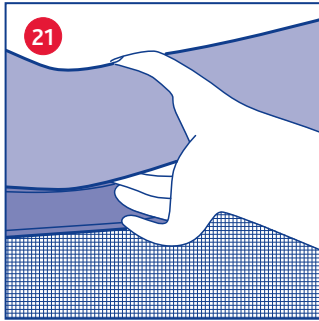
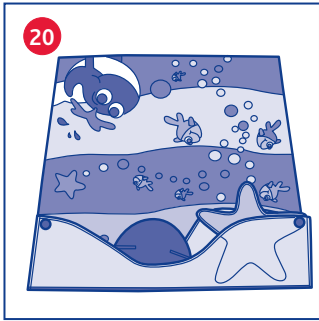



# BOX

## Avviso importante

**IMPORTANTE: PRIMA DELL' USO LEGGERE ATTENTAMENTE QUESTO LIBRETTO DI ISTRUZIONI PER EVITARE PERICOLI NELL' UTILIZZO E CONSERVARLO PER OGNI RIFERIMENTO. PER NON COMPROMETTERE LA SICUREZZA DEL VOSTRO BAMBINO SEGUITE ATTENTAMENTE QUESTE ISTRUZIONI. ATTENZIONE: PRIMA DELL'USO RIMUOVERE ED ELIMINARE EVENTUALI SACCHETTI DI PLASTICA E TUTTI GLI ELEMENTI FACENTI PARTE DELLA CONFEZIONE DEL PRODOTTO O COMUNQUE TENERLI LONTANI DALLA PORTATA DEI BAMBINI.**

## AVVERTENZE

Tutte le operazioni di apertura e chiusura del prodotto devono essere effettuate esclusivamente da un adulto.

Età consigliata di utilizzo del box: per bambini dai sei mesi a circa 3 anni (max 15 kg).

Non effettuare l'operazioni di chiusura del box con il bambino all'interno.

Prima dell'uso assicurarsi sempre che tutti e quattro lati siano bloccati come illustrato nelle istruzioni d'uso.

Non applicare al box accessori, parti di ricambio o componenti non forniti o approvati dal costruttore.

ATTENZIONE: il box non deve essere utilizzato senza la base.

ATTENZIONE: quando il bambino si trova all'interno del box la cerniera deve essere completamente chiusa con i cursori in posizione bassa.

ATTENZIONE: non usare il box se alcune parti sono rotte, strappate o mancanti.

ATTENZIONE: quando non in uso, tenere il prodotto lontano dalla portata dei bambini.

ATTENZIONE: non spostare il prodotto con il bambino all'interno.

Non utilizzare il box con più di un bambino alla volta.

Non lasciare che altri bambini giochino incustoditi nelle vicinanze del box.

Non lasciare mai il box su un piano inclinato con il bambino all'interno.

Non posizionare il box in prossimità di muri e ostacoli, per prevenire rischi di intrappolamento.

ATTENZIONE: non lasciare oggetti o aggiungere imbottiture all'interno del box che possano permettere al bambino di arrampicarsi sulle sponde.

ATTENZIONE: non lasciare nessun oggetto all'interno del box che possa creare rischi di soffocamento e/o strangolamento per il bambino.

ATTENZIONE: il box deve essere tenuto lontano da cavi elettrici e corde: non mettere il box vicino a finestre, dove corde, tende o simili potrebbero causare il soffocamento o lo strangolamento del bambino. Per evitare rischi di strangolamento, non dare al bambino e non riporre vicino al bambino oggetti muniti di corde.

ATTENZIONE: per evitare rischi o principi d'incendio, non mettere mai il lettino vicino a ventilatori, stufe elettriche, stufe a gas oppure ad altre fonti di forte calore.

Una prolungata esposizione al sole potrebbe creare variazioni ai toni di colore del prodotto. Dopo una prolungata esposizione del prodotto alle alte temperature attendere qualche minuto prima di sistemare il bambino all'interno del prodotto.

## COMPONENTI

A – Struttura box quadrato

B – Tappetino gioco multi-attività

C – Animaletti 3D

D – Spruzzo della balena realizzato in tessuto satin con crinkle

E – Zampe del granchio con attività crinkle

F – Stella realizzata in velour

G – Bolla realizzata in tessuto satin

H – Tasca-nascondino

I – Fascia laterale mobile

L – Tartaruga

LL – La testa, le zampe e la pancia della tartaruga sono realizzati in velour

LLL – Nastro con velcro

M – Cavalluccio con trillino

MM – Parte superiore del corpo in velour

MMM – Nastro con velcro

## CURA E MANTENIMENTO

Questo prodotto necessita di una manutenzione periodica.

Le operazioni di pulizia e manutenzione devono essere effettuate solo da un adulto.

## BOX

La struttura del box non è sfoderabile: utilizzare una spugna e sapone neutro per le parti in tessuto. Pulire periodicamente i componenti plastici del box con uno straccio umido. Asciugare le parti in metallo per evitare il formarsi di ruggine. Controllare periodicamente il box per verificare l'assenza di parti consumate o deteriorate; in tal caso non utilizzarlo.

## PARTE TESSILE

Composizione tessile: tutti nuovi materiali. Esterno: 100% Poliestere. Imbottitura: 100% Poliestere.

## TAPPETO GIOCO

### PARTE TESSILE:

Il materasso è sfoderabile e la parte in tessuto è lavabile.

Composizione tessile: tutti nuovi materiali. Esterno: 100% Poliestere. Imbottitura: 100% Poliestere.



Lavare a mano in acqua fredda



Non candeggiare



Non asciugare meccanicamente



Non stirare



Non lavare a secco

## DOGHE IN LEGNO:

Non immergere in acqua le parti in legno. Pulire con un panno umido e con sapone delicato. Non usare candeggiina.

## ANIMALETTI 3D:

Composto tessile: tutti nuovi materiali. Esterno: 100% Poliestere. Imbottitura: 100% Poliuretano.



Lavare a mano in acqua fredda



Non candeggiare



Non asciugare meccanicamente



Non stirare



Non lavare a secco

## MONTAGGIO ED USO

Sfilare il prodotto dalla scatola. Porlo in posizione verticale come illustrato in figura 1.

Stacciare le cinghie in velcro presenti sulla parte esterna del materassino. Sfilare il box dal materassino.

Con il prodotto in posizione verticale, afferrare al centro due lati superiori opposti (figura 2). Sollevarli fino a bloccarli in posizione orizzontale (figura 3a). Ripetere l'operazione per gli altri due lati (figura 3b). Spingere verso il basso la parte centrale del fondo del box, fino alla posizione di bloccaggio. (figura 3c) Assicurarsi che tutti i quattro lati siano correttamente bloccati: con le mani poste al centro dei lati superiori esercitare una leggera pressione verso il basso.

Coprire gli angoli superiori in plastica con il tessuto, agganciando i due lati tramite l'apposito velcro (figura 4).

Inserire il materassino all'interno del box facendo attenzione che la parte laterale mobile (I) venga posizionata verso la parete del box dove sono presenti i velcri (vedi figura 5).

Fissare la parte I alla parete del box tramite gli appositi velcri come illustrato in figura 6.

All'interno del box sono presenti 4 maniglie per aiutare il bambino ad alzarsi (figura 7).

Sistemare gli animaletti (figura c) all'interno del box. La tartaruga può essere posizionata sotto la tasca-nascondino (H) come in figura 8. Gli animaletti 3D possono essere anche appesi alle maniglie del box tramite gli appositi nastri con velcro (LLL-MMM). Vedi figura 9 e figura 10.

Sul tappeto sono presenti diverse attività sensoriali:

Lo spruzzo della balena (D) in figura 11, realizzato in speciale tessuto, scricchiola;

Le zampette del granchio (E) in figura 12 scricchiolano;

La stella (F) e la bolla (G), presenti sulla parte mobile (I), sono realizzate in speciale tessuto per favorire lo sviluppo tattile del bambino (vedi figura 13 e figura 14);

Tasca-nascondino (H) completamente sollevabile dal tappeto per favorire il senso di avventura e di scoperta del bambino (vedi figura 15). Può nascondere piccoli giochi del bambino.

Un lato in rete del box è completamente apribile grazie all'apposita cerniera (figura 16): il bambino può facilmente entrare o uscire dal box.

ATTENZIONE: quando il bambino si trova all'interno del box la cerniera deve essere completamente chiusa con i cursori in posizione bassa come illustrato in figura 17.

## SFODERABILITA'

Per sfoderare il materassino procedere come segue.

Estrarre il tappetino dal box, posizionarlo con la parte stampata rivolta verso il pavimento. Aprire i velcri presenti sul retro (figura 18) e sfilare le quattro doghe in legno dalle relative tasche (figura 19). Ora il materassino è pronto per essere lavato. Una volta che il materassino sarà completamente asciugato, riposizionare le doghe in legno nelle apposite tasche sul retro e richiudere con i velcri. Rimettere il materassino sul fondo del box (come descritto nei punti 5 e 6).

## CHIUSURA

Per chiudere il prodotto procedere come segue.

Togliere il materassino e gli animaletti 3D dal box. Appoggia-

re il materassino, rivolto verso l'alto su un piano orizzontale, e ripiegare la parte laterale morbida (I) verso l'interno (figura 20). Per facilitare la chiusura del box è necessario aprire i velcri presenti sugli angoli superiori del box e allontanare i due lembi del tessuto.

Solleverare la maniglia centrale posta sul fondo del materassino di circa 30 centimetri verso l'alto. Tenendo la maniglia sollevata, premere uno alla volta i tasti posti sui lati superiori del box (figura 21).

Attenzione: i tasti di chiusura si trovano nella parte inferiore dei tubi, esattamente al centro di questi; per facilitare la chiusura si consiglia quindi di impugnare il lato come illustrato in figura 21, ed una volta individuato il tasto premerlo fino in fondo.

Avvicinare le gambe verso il centro, fino a raggiungere la massima compattezza (figura 22).

Appoggiare il box così chiuso sul materassino. Avvolgere il materassino intorno al box e chiuderlo facendo passare i nastri con velcro negli anelli in plastica (figura 23).

Portare il box in posizione verticale ed inserire i due animaletti 3D nella cavità superiore (figura 24). Su un lato esterno del materassino è presente una maniglia in tessuto (figura 25) ideale per trasportare il prodotto da chiuso.

## PER ULTERIORI INFORMAZIONI

Artsana S. P. A. - Servizio Clienti

Via Saldarini Catelli, 1

22070 GRANDATE - Como - Italia

Telefono: 800-188 898 - [www.chicco.com](http://www.chicco.com)

# F

## SIEGE DE TABLE

### Avis important

**IMPORTANT : AVANT EMPLOI, LIRE ATTENTIVEMENT ET INTEGRALEMENT CETTE NOTICE D'INSTRUCTIONS POUR EVITER TOUT RISQUE LORS DE L'UTILISATION DU PRODUIT. LA CONSERVER POUR TOUTE CONSULTATION ULTERIEURE. POUR NE PAS COMPROMETTRE LA SECURITE DE VOTRE ENFANT, SUIVRE ATTENTIVEMENT CES INSTRUCTIONS. ATTENTION : AVANT ENLEVER ET ELIMINER TOUS LES SACS EN PLASTIQUE ET AUTRES ELEMENTS QUI FONT PARTIE DE L'EMBALLAGE DU PRODUIT, ET LES TENIR HORS DE LA PORTEE DES ENFANTS.**

### AVERTISSEMENTS

- Le pliage et le dépliage du parc doivent être réalisés uniquement par un adulte.
- Âge conseillé pour l'utilisation du parc : de six mois à 3 ans environ (maximum 15 kg).
- Ne pas plier le parc avec l'enfant dedans.
- Avant utilisation, toujours s'assurer que les quatre côtés du parc sont bloqués (comme illustré dans le mode d'emploi).
- Ne pas intégrer au parc des accessoires, des pièces de rechange, des éléments non fournis ou non approuvés par le fabricant.
- ATTENTION : ne pas utiliser le parc sans sa base.
- ATTENTION : lorsque l'enfant se trouve dans le parc, tenir la fermeture éclair complètement fermée.
- ATTENTION : ne pas utiliser le parc si certaines parties sont cassées, arrachées ou manquantes.
- ATTENTION : lorsque le parc n'est pas utilisé, tenir le produit hors de la portée des enfants.
- ATTENTION : ne pas déplacer le parc avec l'enfant dedans.
- Ne pas utiliser le parc avec plus d'un enfant à la fois.
- Ne pas laisser d'autres enfants jouer sans surveillance près du parc.
- Ne jamais laisser le parc sur un plan incliné avec l'enfant dedans.
- Ne pas mettre le parc à proximité de murs ou d'obstacles afin d'éviter tout accident.
- ATTENTION : ne jamais laisser d'objets dans le parc et ne pas rajouter d'épaisseurs ou de matelas supplémentaires sur lesquels l'enfant pourrait monter pour passer par-dessus les bords.
- ATTENTION : ne laisser dans le parc aucun objet susceptible d'étouffer et/ou d'étrangler l'enfant.
- ATTENTION : ne pas placer le parc près de fenêtres, fils électriques, cordes, rideaux ou autres tissus qui pourraient l'étouffer ou l'étrangler.
- ATTENTION : pour éviter tout risque ou début d'incendie, ne jamais mettre le parc près de ventilateurs, radiateurs électriques, cuisinières à gaz ou autres sources de chaleur.
- Une exposition prolongée au soleil pourrait provoquer une variation des couleurs du produit. Après une exposition prolongée du produit à fortes températures, attendre quelques minutes avant de mettre l'enfant dans le.

### ELEMENTS

- A – Structure du parc carrée
- B – Tapis de jeu multi-activités
- C – Animaux 3D
- D – Jet de la baleine en satin avec bruissement

- E – Pattes du crabe avec bruissement
- F – Etoile en velours
- G – Bulle en satin
- H – Poche-cachette
- I – Bande latérale mobile
- L – Tortue
- LL – Pattes et ventre de la tortue en velours
- LLL – Bande avec velcro
- M – Hippocampe avec hochet
- MM – Partie supérieure du corps en velours
- MMM – Bande avec velcro

### NETTOYAGE ET ENTRETIEN

Ce produit nécessite un entretien régulier. Le nettoyage et l'entretien doivent être effectués uniquement par un adulte.

### PARC

La structure du parc n'est pas déhoussable. Pour l'entretenir, utiliser une éponge et du savon neutre pour les parties en tissu. Nettoyer régulièrement les parties en plastique du parc avec un chiffon humide. En cas de contact avec l'eau, sécher les parties métalliques pour éviter la formation de rouille. Contrôler régulièrement si les pièces du parc sont usées, cassées ou endommagées. Si c'est le cas, ne pas utiliser le parc.

### PARTIE TEXTILE

Composition textile : nouveaux matériaux. Externe : 100% Polyester. Rembourrage : 100% Polyuréthane.

### TAPIS DE JEU

#### PARTIE TEXTILE :

Le matelas est déhoussable et la partie en tissu est lavable. Composition textile : nouveaux matériaux. Externe : 100% Polyester. Rembourrage : 100% Polyuréthane.



Laver à la main dans l'eau froide



Ne pas blanchir



Ne pas utiliser de sèche-linge



Ne pas repasser



Ne pas laver à sec

### LATTES EN BOIS :

Ne pas mettre les lattes en bois dans l'eau. Nettoyer avec un chiffon humide et du savon doux. Ne pas utiliser de produit blanchissant.

### ANIMAUX 3D :

Composition textile : nouveaux matériaux. Externe : 100% Polyester. Rembourrage : 100% Polyuréthane.



Laver à la main dans l'eau froide



Ne pas blanchir



Ne pas utiliser de sèche-linge



Ne pas repasser



Ne pas laver à sec

## MONTAGE ET UTILISATION

- 1) Retirer le parc de son sac de transport. Le mettre en position verticale comme illustré dans la figure 1.
- 2) Détacher les languettes en velcro qui se trouvent sur la partie externe du matelas. Enlever le matelas qui entoure le parc.
- 3) Saisir les deux côtés opposés en les écartant vers l'extérieur (figure 2). Les soulever jusqu'à atteindre la position de blocage (un déclic indique l'ouverture complète) ce (figure 3a). Répéter l'opération avec les deux autres côtés (figure 3b). Pousser vers le bas le centre du fond du parc jusqu'à ce qu'il se bloque (figure 3c). S'assurer que les quatre côtés sont bien bloqués : les mains posées au centre de chaque côté, exercer une légère pression vers le bas.
- 4) Couvrir les parties supérieures en plastique avec le tissu en accrochant les deux côtés à l'aide du velcro prévu à cet effet (figure 4).
- 5) Mettre le matelas dans le parc en faisant attention que la partie latérale mobile (I) soit tournée vers la partie du parc où se trouvent les velcros (cf. figure 5).
- 6) Fixer la partie I à la paroi du parc à l'aide des velcros prévus à cet effet comme illustré à la figure 6.
- 7) A l'intérieur du parc se trouvent 4 poignées pour aider l'enfant à se lever (figure 7).
- 8) Mettre les animaux (figure c) à l'intérieur du parc. On peut mettre la tortue sous la poche-cache (H) comme dans la figure 8. On peut aussi suspendre les animaux 3D aux poignées du parc à l'aide des bandes velcro prévues à cet effet (LLL-MMM). (Cf. figures 9 et 10).
- 9) On trouve sur le tapis plusieurs activités sensorielles :
  - Le jet de la baleine (D) dans la figure 11, réalisé en tissu avec bruissement ;
  - Les pattes du crabe (E) dans la figure 12 bruissent ;
  - L'étoile (F) et la bulle (G) présents sur la partie mobile (I) sont réalisées en tissu avec une texture spéciale pour favoriser le développement tactile de l'enfant (cf. figures 13 et 14) ;
  - Poche-cache (H) détachable du tapis pour favoriser le sens de l'aventure et de la découverte de l'enfant (cf. figure 15). On peut y cacher des petits jouets.
- 10) La fenêtre en filet du parc peut s'ouvrir complètement à l'aide d'une fermeture éclair (figure 16) : l'enfant peut facilement entrer ou sortir du parc.

ATTENTION : quand l'enfant se trouve dans le parc, toujours s'assurer que la fermeture éclair est complètement fermée comme illustré dans la figure 17.

## DEHOUSSAGE

Pour déhousser le matelas, procéder comme suit :

- 11) Extraire le tapis du parc et ouvrir les velcros présents sur l'arrière du tapis (figure 18). Retirer les quatre lattes en bois de leurs poches respectives (figure 19). Le matelas est maintenant prêt à être lavé.
- 12) Une fois le matelas complètement sec, remettre les lattes en bois dans leurs poches respectives sur l'arrière et refermer avec les velcros. Mettre le matelas dans le parc (cf. points 5 et 6).

## FERMETURE

Pour plier le produit, procéder comme suit :

- 13) Enlever le matelas et les animaux 3D du parc. Poser le matelas sur un plan horizontal et en replier la partie latérale souple en tissu (I) vers l'intérieur (figure 20).
- 14) Pour faciliter la fermeture du parc il faut ouvrir les velcros qui se trouvent sur les côtés du parc et écarter les deux pans de tissu.
- 15) Soulever la poignée centrale qui se trouve sur le fond du mate-

las d'environ 30 centimètres vers le haut. Tout en maintenant la poignée soulevée, appuyer sur les boutons situés au centre des côtés longs. (figure 21). Les soulever légèrement pour débloquer le mécanisme de sûreté puis les plier vers le bas.

- 16) Rapprocher la structure ainsi dépliée vers le centre du parc jusqu'à ce qu'on obtienne une compacité maximum (figure 22).
- 17) Poser le parc fermé sur le matelas. Enrouler le matelas autour du parc et le fermer en passant les bandes velcro dans les anneaux en plastique (figure 23).
- 18) Mettre le parc en position verticale et enfiler les deux animaux 3D dans la cavité supérieure (figure 24). On trouve sur un des côtés externes une poignée en tissu (figure 25) idéale pour transporter le produit fermé.

## POUR PLUS D'INFORMATIONS

Chicco  
Service Consommateurs  
CHICCO PUÉRICULTURE DE FRANCE  
Rue Gay Lussac  
ZI Mitry Compans  
BP 203  
77292 MITRY-MORY Cedex  
France  
Tél. N° vert 0820 87 00 41  
[www.chicco.com](http://www.chicco.com)

# D

# TISCHSITZ

## Wichtiger Hinweis

WICHTIG: VOR DEM GEBRAUCH AUFMERKSAM DIESE GEBRAUCHSANLEITUNG LESEN, UM GEFAHREN BEI DER BENUTZUNG ZU VERMEIDEN UND ZUM NACHSCHLAGEN AUFBEWAHREN. BEFOLGEN SIE AUFMERKSAM DIESE ANWEISUNGEN, UM NICHT DIE SICHERHEIT IHRES KINDES ZU GEFÄHRDEN. WARNUNG: VOR DER VERWENDUNG EVENTUELL VORHANDENE KUNSTSTOFFBEUTEL UND ALLE TEILE DER PRODUKTVERPACKUNG ENTFERNEN UND ENTSORGEN ODER AUF JEDEN FALL FÜR KINDER UNZUGÄNGLICH AUFBEWAHREN.

## HINWEISE

- Öffnen, Schließen und Verstellen des Produktes dürfen ausschließlich von einem Erwachsenen vorgenommen werden.
- Empfohlenes Verwendungsalter für den Laufstall: Für Kinder ab sechs Monaten bis ca. 3 Jahren (max. 15 kg Körpergewicht).
- Schließen Sie den Laufstall nicht mit dem Kind darin.
- Vergewissern Sie sich vor dem Gebrauch stets, dass alle vier Seiten blockiert sind, wie in der Gebrauchsanweisung gezeigt.
- Bringen Sie am Produkt ausschließlich Zubehör-, Ersatzteile oder Komponenten an, die vom Hersteller dafür vorgesehen sind.
- WARNUNG: Der Laufstall darf keinesfalls ohne Basis verwendet werden.
- WARNUNG: Befindet sich das Kind im Innern des Laufstalls, muss das Scharnier vollständig geschlossen sein mit den Cursors in niedriger Position.
- WARNUNG: Verwenden Sie den Laufstall nicht, wenn Teile beschädigt sind oder fehlen.
- WARNUNG: Wenn das Produkt nicht benutzt wird, machen Sie es für Kinder unzugänglich.
- WARNUNG: Das Produkt nicht mit dem Kind darin verschieben.
- Der Laufstall ist nur für ein Kind ausgelegt.
- Lassen Sie keinesfalls andere Kinder unbeaufsichtigt in der Nähe des Laufstalls spielen.
- Lassen Sie niemals den Laufstall auf einer schrägen Fläche mit dem Kind darin stehen.
- Stellen Sie den Laufstall nicht in der Nähe von Mauern und Hindernissen auf, um die Gefahr eines Verfangens zu verhindern.
- WARNUNG: Lassen Sie keine Gegenstände im Laufstall und fügen Sie keine Polsterungen hinzu, die dem Kind erlauben könnten, sich an den Wänden hochzuziehen.
- WARNUNG: Lassen Sie keinen Gegenstand im Laufstall, der für das Kind eine Erstickungs- und/oder Erdrosselungsgefahr darstellen könnte.
- WARNUNG: Der Laufstall muss von Stromkabeln und Kordeln fern gehalten werden: Stellen Sie den Laufstall nicht in die Nähe von Fenstern, wo Kordeln, Gardinen oder Ähnliches das Ersticken oder Erdrosseln des Kindes verursachen könnten. Um eine Erdrosselungsgefahr zu vermeiden, geben Sie dem Kind keine Gegenstände mit Kordeln und legen Sie diese auch nicht in seine Nähe.
- WARNUNG: Um eine Brandgefahr zu vermeiden, stellen Sie den Laufstall niemals in die Nähe von Ventilatoren, Elektroöfen, Gasöfen oder anderer starken Wärmequellen.
- Starke Sonneneinstrahlung könnte Farbveränderungen des Produktes verursachen. Nach einem längeren Aussetzen des Produktes an hohen Temperaturen lassen Sie bitte das Produkt abkühlen, bevor Sie das Kind hinein setzen.

## BESTANDTEILE

- A – Quadratisches Gestell
- B – Multiactivity-Spieldecke
- C – 3D-Tierchen
- D – Walfontäne aus Satin mit Crinkle
- E – Krebsfüße mit Crinkle-Aktivität
- F – Velour-Stern
- G – Blase aus Satin
- H – Tasche
- I – Bewegliches Seitenband
- L – Schildkröte
- LL – Kopf, Pfoten und Bauch der Schildkröte sind aus Velour hergestellt
- LLL – Band mit Klettverschluss
- M – Seepferdchen mit Rassel
- MM – Oberer Teil des Körpers aus Velour
- MMM – Band mit Klettverschluss

## PFLEGE

Dieses Produkt benötigt regelmäßige Pflege. Die Reinigungs- und Wartungsarbeiten dürfen nur von einem Erwachsenen vorgenommen werden.

## LAUFSTALL





Der Bezug des Laufstalls ist nicht abziehbar: Verwenden Sie für die Reinigung der Stoffteile einen Schwamm und neutrale Seife. Reinigen Sie regelmäßig die Kunststoffteile des Laufstalls mit einem feuchten Tuch. Nasse Metallteile abtrocknen, um Rostbildung zu vermeiden. Prüfen Sie regelmäßig den Laufstall auf abgenutzte oder beschädigte Teile; sollten Schäden festgestellt werden, darf der Laufstall nicht benutzt werden.

## STOFFTEIL

Stoffzusammensetzung: Außen:100% Polyester Polsterung: 100% Polyurethan.

## SPIELDECKE STOFFTEIL:

Die Einlage kann abgezogen werden und der Stoffteil ist waschbar. Stoffzusammensetzung: Außen: 100% Polyester. Polsterung: 100% Polyurethan.





-  Handwäsche in kaltem Wasser
-  Nicht bleichen
-  Nicht im Trockner trocknen
-  Nicht bügeln
-  Nicht trocken reinigen

## HOLZLATTEN:

Nicht die Holzteile in Wasser tauchen. Mit einem feuchten Tuch und Feinwaschmittel reinigen. Keine Chlorbleiche verwenden.

## 3D-TIERCHEN:

Stoffzusammensetzung: Alle Materialien neu. Außen: 100% Polyester. Polsterung: 100% Polyurethan.

-  Handwäsche in kaltem Wasser
-  Nicht bleichen
-  Nicht im Trockner trocknen
-  Nicht bügeln
-  Nicht trocken reinigen

## MONTAGE UND GEBRAUCH

- 1) Entnehmen Sie das Produkt dem Karton. Stellen Sie es in senkrechter Position auf, wie in Abbildung 1 gezeigt.
- 2) Öffnen Sie die Klettverschluss-Riemen am Außenteil der Einlage. Ziehen Sie den Laufstall aus der Einlage.
- 3) Mit dem Produkt in senkrechter Position ergreifen Sie in der Mitte zwei obere, gegenüberliegende Seiten (Abbildung 2). Heben Sie diese hoch, bis sie waagrecht eingerastet sind (Abbildung 3a). Wiederholen Sie diesen Arbeitsvorgang auch an den beiden anderen Seiten (Abbildung 3b). Drücken Sie den mittleren Teil des Bodens des Laufstalls bis in die Blockierposition nach unten (Abbildung 3c). Vergewissern Sie sich, dass alle vier Seiten korrekt blockiert sind: Üben Sie mit den Händen in der Mitte der oberen Seiten aufgelegt einen leichten Druck nach unten aus.
- 4) Bedecken Sie die oberen Kunststoffecken mit dem Stoff, indem Sie die beiden Seiten durch den entsprechenden Klettverschluss befestigen (Abbildung 4).
- 5) Legen Sie die Einlage in den Laufstall und achten Sie darauf, dass der bewegliche seitliche Teil (I) in Richtung der Laufstallwand positioniert wird, wo sich die Klettverschlüsse befinden (siehe Abbildung 5).
- 6) Befestigen Sie den Teil I durch die jeweiligen Klettverschlüsse an der Wand des Laufstalls, wie in Abbildung 6 gezeigt.
- 7) Im Innern des Laufstalls befinden sich 4 Griffe, damit sich das Kind hochziehen kann (Abbildung 7).
- 8) Befestigen Sie die Tierchen (Abbildung C) im Laufstall. Die Schildkröte kann unter der Tasche (H), wie in Abbildung 8 gezeigt, positioniert werden. Die 3D-Tierchen können auch mit den entsprechenden Bändern mit Klettverschluss an den Laufstall-Griffen angehängt werden (LLL-MMM). Siehe Abbildung 9 und Abbildung 10.
- 9) An der Spieldecke befinden sich verschiedene Spielaktivitäten, die den Tastsinn fördern:
  - Die Walfontäne (D) in Abbildung 11, aus Spezialgewebe, „knirscht“;
  - Die Beinchen des Krebses (E) in Abbildung 12 „knirschen“;
  - Der Stern (F) und das Wasserbläschen (G) am beweglichen Tell (I) sind aus Spezialgewebe hergestellt, um die Entwicklung des Tastsinns des Kindes zu fördern (siehe Abbildung 13 und Abbildung 14);
  - Eine „Verstecktasche“ (H), die komplett von der Decke hochgeklappt werden kann, um das Gefühl von Abenteuer und Entdeckung des Kindes zu fördern (siehe Abbildung 15). Das Kind kann dort kleine Spielsachen verstecken.
- 10) Eine Netzseite des Laufstalls kann dank eines Scharniers völlig geöffnet werden (Abbildung 16): Das Kind kann leicht im Laufstall ein- und ausgehen.

**WARNUNG:** Befindet sich das Kind im Innern des Laufstalls, muss das Scharnier vollständig geschlossen sein, mit den Cursorsen in niedriger Position, wie in Abbildung 17 gezeigt.

## ABNEHMBARER BEZUG

Zum Abziehen der Einlage folgendermaßen vorgehen:

- 11) Die Decke aus dem Laufstall nehmen, sie mit dem bedruckten Teil zum Fußboden hin legen. Die Klettverschlüsse auf der Rückseite öffnen (Abbildung 18) und die vier Holzlatten aus den jeweiligen Taschen ziehen (Abbildung 19). Nun kann die Einlage gereinigt werden.
- 12) Ist die Einlage wieder völlig trocken, können die Holzlatten in die jeweiligen Taschen an der Rückseite eingesetzt und die Klettverschlüsse wieder geschlossen werden. Legen Sie die Einlage wieder auf den Boden des Laufstalls (wie in den Punkten 5 und 6 beschrieben).

## SCHLIESSUNG

Zum Schließen des Produktes wie folgt vorgehen:

- 13) Entnehmen Sie die Einlage und die 3D-Tierchen dem Laufstall. Legen Sie die Einlage nach oben gewandt auf eine waagerechte Fläche und biegen Sie den weichen Seitenteil (I) nach innen (Abbildung 20).
- 14) Um das Schließen des Laufstalls zu erleichtern, müssen die Klettverschlüsse an den oberen Ecken des Laufstalls geöffnet und die beiden Stoffteile entfernt werden.
- 15) Heben Sie den mittleren Griff am Boden der Einlage um ca. 30 cm nach oben an. Halten Sie den Griff hoch, drücken Sie hintereinander die Tasten an den oberen Seiten des Laufstalls (Abbildung 21). Warnung: Die Schließstasten befinden sich am unteren Teil der Rohre, genau in der Mitte derselben; für ein leichteres Schließen wird daher empfohlen, die Seite zu ergreifen, wie in Abbildung 21 gezeigt, und dann die entsprechende Taste ganz durchzudrücken.
- 16) Die Beine der Mitte nähern, bis die größte Kompaktheit erreicht ist (Abbildung 22).
- 17) Den so geschlossenen Laufstall auf die Einlage legen. Die Einlage um den Laufstall wickeln und ihn schließen, indem die Bänder mit Klettverschluss durch die Kunststoffringe gezogen werden (Abbildung 23).
- 18) Den Laufstall in senkrechte Position bringen und die beiden 3D-Tierchen in die obere Aussparung einsetzen (Abbildung 24). Auf einer Außenseite der Einlage befindet sich ein Stoffgriff (Abbildung 25), der ideal für den Transport des geschlossenen Produktes ist.

## FÜR WEITERE INFORMATIONEN

Chicco Babyausstattung GmbH  
Postfach 2036  
D – 63120 Dietzenbach  
[www.chicco.com](http://www.chicco.com)



# PLAYPEN

## Important Warning

**IMPORTANT:** PLEASE READ THESE INSTRUCTIONS CAREFULLY BEFORE USE AND KEEP THEM FOR FUTURE REFERENCE. FOR YOUR CHILD'S SAFETY, READ THESE INSTRUCTIONS CAREFULLY.

**WARNING:** BEFORE USE, REMOVE AND DISPOSE OF ALL PLASTIC BAGS AND PACKAGING MATERIALS AND KEEP THEM OUT OF REACH OF CHILDREN.

## WARNINGS

- All the opening and closing operations of the product must be carried out by an adult.
- The playpen is intended for use for children from six months up to 3 years of age (max. 15 kg).
- Do not close the playpen when the child is placed inside it.
- Before use, always ensure that all of the four sides of the playpen are locked, as shown in the instructions for use.
- Do not fit to the playpen any accessories, spare parts or components not supplied or approved by the manufacturer.
- **WARNING:** Do not use the playpen without base.
- **WARNING:** When the child is inside the playpen, the zip must be completely fastened with the sliders in the low position.
- **WARNING:** Do not use the playpen if any part is broken, torn or missing.
- **WARNING:** When not in use, keep the product away from the reach of children.
- **WARNING:** Do not move the playpen when the child is inside.
- Do not use the playpen with more than one child at a time.
- Do not let other children play unattended close to the playpen.
- Never leave the playpen on a sloped surface with a child inside.
- Do not place the playpen near walls or obstacles to prevent the risk that the child may remain trapped.
- **WARNING:** Do not leave any objects inside the playpen or add any padding that may be used by the child to climb out of it.
- **WARNING:** Do not leave any objects inside the playpen to prevent the risk of suffocation and/or choking.
- **WARNING:** The playpen should be kept away from trailing cords and flexes. Do not place the playpen near windows, strings, curtains or similar objects to prevent the risk of suffocation and/or choking. To prevent the risk of choking, do not give to your child, or place near it, any objects with strings.
- **WARNING:** To prevent the risk of fire, never place the playpen near ventilators, electric or gas fires, or other sources of heat.
- Prolonged exposure to direct sunlight may cause the fabric to fade. After prolonged exposure of the playpen to high temperatures, wait a few minutes before placing the child into it.

## COMPONENTS

- A – Square playpen frame
- B – Multi-activity playmat
- C – 3D animal characters
- D – Whale's spray made of crinkling satin fabric
- E – Crab's legs with crinkle activity

- F – Velour star
- G – Satin bubble
- H – Hide-and-peek pocket
- I – Movable side band
- L – Tortoise
- LL – The head, legs and tummy of the tortoise are made of velour
- LLL – Velcro strap
- M – Horse with rattle
- MM – Upper part of the body in velour
- MMM – Velcro strap

## CARE AND MAINTENANCE

This product requires regular maintenance. The cleaning and maintenance of the playpen must only be carried out by an adult.

## PLAYPEN

The fabric cover of the playpen frame cannot be removed: clean the fabric parts with a sponge and neutral detergent. Periodically clean the plastic components of the playpen with a damp cloth. Dry the metal parts to prevent the formation of rust. Check the playpen periodically for signs of damage or wear. Should any part be damaged, do not use the product.

## FABRIC COVER

Textile composition: All new materials. Outside: 100% polyester. Padding: 100% polyurethane.

## PLAYMAT

### FABRIC COVER:

The fabric cover of the mattress can be removed and cleaned. Fabric composition: All new materials. Outside: 100% polyester. Padding: 100% polyurethane.



Wash by hand in cold water



Do not bleach



Do not tumble dry



Do not iron



Do not dry clean

## WOODEN STAVES:

Do not submerge the wooden parts in water. Clean with a damp cloth and neutral detergent. Do not bleach.

## 3D ANIMAL CHARACTERS:

Fabric composition: All new materials. Outside: 100% polyester. Padding: 100% polyurethane.



Wash by hand in cold water



Do not bleach



Do not tumble dry



Do not iron



Do not dry clean

## HOW TO ASSEMBLE AND USE THE PLAYPEN

- 1) Remove the playpen from the box. Place the playpen in a vertical position, as shown in diagram 1.
- 2) Unfasten the Velcro straps located on the external part of the mattress. Remove the playpen from the mattress.
- 3) Keeping the playpen in a vertical position, hold the two opposite upper sides at the centre (diagram 2). Raise them until they are locked in the horizontal position (diagram 3a). Repeat the operation with the other two sides (diagram 3b). Push the central part of the box bottom in a downward direction, until it is locked into position (diagram 3c). Ensure that all the four sides are locked correctly: place your hands at the centre of the upper sides and exert a slight pressure in a downward direction.
- 4) Cover the upper plastic corners with the fabric, fastening the two sides with the Velcro straps (diagram 4).
- 5) Insert the mattress inside the playpen, taking care that the movable side (I) is placed towards the side of the playpen where the Velcro straps are located (see diagram 5).
- 6) Fix part I to the side of the playpen with the Velcro straps, as shown in diagram 6.
- 7) Inside the playpen there are 4 handles to help the child to raise itself (diagram 7).
- 8) Place the animal characters inside the playpen (diagram c). The tortoise can be placed under the hide-and-seek pocket (H), as shown in diagram 8. The 3D animal characters can also be hung from the box handles with the appropriate Velcro straps (LLL-MMM), see diagrams 9 and 10.
- 9) The playmat has different sensory activities:
  - The whale's spray (D), shown in diagram 11, is made of special crinkling fabric;
  - The crab's legs (E), shown in diagram 12, crinkle;
  - The star (F) and bubble (G), located on the movable part (I), are made of special fabric that helps the development of the child's tactile skills (see diagrams 13 and 14);
  - The hide-and-seek pocket (H) can be raised from the playmat to stimulate the child's sense of adventure and discovery (see diagram 15). It can be used to hide your child's small toys.
- 10) One of the mesh sides of the playpen can be fully opened with the zip (diagram 16), enabling the child to easily enter and leave the playpen.
- 11) To close the playpen more easily, it is necessary to unfasten the Velcro straps, located on the upper corners of the playpen, and pull apart the fabric edges.
- 12) Raise the central handle, located on the bottom of the mattress, by approximately 30 centimetres. While keeping the handle raised, press the buttons located on the upper sides of the playpen, one at a time (diagram 21). Warning: The buttons are located exactly at the centre of the lower part of the tubes. To make the closing operations easier, it is recommended to hold the side, as shown in diagram 21, and press each button to its full extent.
- 13) Push the legs towards the centre, until they are as close as possible to each other (diagram 22).
- 14) Place the folded playpen onto the mattress. Wrap the mattress around the playpen and close it, inserting the Velcro straps into the plastic rings (diagram 23).
- 15) Place the playpen in the vertical position and insert the two 3D animal characters into the upper hollow space (diagram 24). One of the external sides of the mattress has a fabric handle (diagram 25), which is ideal for carrying the playpen when closed.

**WARNING:** When the child is inside the playpen, the zip must be completely fastened with the sliders in the low position, as shown in diagram 17.

## HOW TO REMOVE THE COVER

To remove the fabric cover of the mattress, proceed as follows.

- 11) Remove the playmat from the playpen and place the printed side facing the floor. Open the Velcro straps located at the rear (diagram 18), and remove the four wooden staves from their pockets (diagram 19). The mattress is now ready to be washed.
- 12) When the mattress is completely dry, replace the wooden staves in their pockets, located at the rear, and fasten the Velcro straps. Replace the mattress on the bottom of the playpen (as described in points 5 and 6).

## HOW TO CLOSE THE PLAYPEN

To close the playpen, proceed as follows.

- 13) Remove the mattress and 3D animal characters from the playpen. Place the mattress onto a horizontal surface, facing

- upwards; then fold the soft side (I) inside (diagram 20).
- 14) To close the playpen more easily, it is necessary to unfasten the Velcro straps, located on the upper corners of the playpen, and pull apart the fabric edges.
- 15) Raise the central handle, located on the bottom of the mattress, by approximately 30 centimetres. While keeping the handle raised, press the buttons located on the upper sides of the playpen, one at a time (diagram 21). Warning: The buttons are located exactly at the centre of the lower part of the tubes. To make the closing operations easier, it is recommended to hold the side, as shown in diagram 21, and press each button to its full extent.
- 16) Push the legs towards the centre, until they are as close as possible to each other (diagram 22).
- 17) Place the folded playpen onto the mattress. Wrap the mattress around the playpen and close it, inserting the Velcro straps into the plastic rings (diagram 23).
- 18) Place the playpen in the vertical position and insert the two 3D animal characters into the upper hollow space (diagram 24). One of the external sides of the mattress has a fabric handle (diagram 25), which is ideal for carrying the playpen when closed.

## FOR FURTHER INFORMATION, PLEASE CONTACT:

Chicco UK Ltd  
Prospect Close  
Lowmoor Road Business Park  
Kirkby in Ashfield  
Nottinghamshire NG17 7LF  
Customer Services Helpline Tel: 01623 750870  
(office hours only)  
[www.chicco.com](http://www.chicco.com)

# E

# PARQUE

## Aviso importante

IMPORTANTE: ANTES DEL USO LEER ATENTAMENTE ESTE MANUAL DE INSTRUCCIONES PARA EVITAR PELIGROS DURANTE EL USO Y CONSERVARLO PARA FUTURAS CONSULTAS. PARA NO COMPROMETER LA SEGURIDAD DEL BEBÉ, SIGA ATENTAMENTE ESTAS INSTRUCCIONES.

ATENCIÓN: ANTES DEL USO QUITAR Y ELIMINAR LAS BOLSAS DE PLÁSTICO Y EL RESTO DE ELEMENTOS QUE FORMEN PARTE DEL PRODUCTO Y MANTENERLOS FUERA DEL ALCANCE DE LOS NIÑOS.

## ADVERTENCIAS

- Todas las operaciones de apertura y cierre del producto deben ser realizadas exclusivamente por un adulto.
- Edad aconsejada de uso del parque: para niños desde los seis meses hasta los 3 años aproximadamente (máx 15 kg).
- No realizar las operaciones de cierre del parque con el niño en el interior del mismo.
- Antes del uso asegurarse siempre de que los cuatro lados estén bloqueados, como se muestra en las instrucciones de uso.
- No aplicar al parque accesorios, piezas de repuesto ni componentes que no hayan sido suministrados o aprobados por el constructor.
- CUIDADO: no utilizar el parque sin la base.
- CUIDADO: cuando el niño se encuentre el interior del parque la cremallera debe estar completamente cerrada con los cursores en la posición baja.
- CUIDADO: no utilizar el parque si falta alguna de sus partes o si están rotas o desgarradas.
- CUIDADO: mientras no se esté utilizando, mantener el producto fuera del alcance de los niños.
- CUIDADO: no mover el producto con el niño en el interior del mismo.
- No utilizar el parque con más de un niño a la vez.
- No dejar que otros niños jueguen sin vigilancia cerca del parque.
- No dejar nunca el parque en una superficie inclinada con el niño dentro.
- No colocar el parque cerca de paredes u obstáculos, para prevenir el riesgo de que el niño pueda quedar atrapado.
- CUIDADO: no dejar objetos en el interior del parque ni añadir acolchados, ya que podrían permitir que el niño trepase por las barandillas.
- CUIDADO: no dejar en el interior del parque ningún objeto que pueda crear riesgos de asfixia y/o estrangulamiento para el niño.
- CUIDADO: el parque debe mantenerse alejado de cables eléctricos y cuerdas: no colocar el parque cerca de ventanas donde cordones, cortinas o similares podrían causar asfixia o estrangulamiento al niño. Para evitar riesgos de estrangulamiento, no darle al niño objetos con cordones, ni colocarlos cerca de él.
- CUIDADO: para evitar riesgos o principios de incendio, no poner nunca el parque cerca de ventiladores, estufas eléctricas, estufas de gas ni otras fuentes de calor fuerte.
- Una exposición prolongada al sol podría crear variaciones en los tonos de color del producto. Después de una exposición prolongada del producto a altas temperaturas esperar algunos minutos antes de acomodar al niño en su interior.

## COMPONENTES

A – Estructura parque cuadrado.

B – Alfombra de juego multi-actividad.

C- Animalitos 3D.

D– Salpicadura de la ballena realizada en tejido satén con efecto crujido.

E –Patas del cangrejo con actividad crujido.

F – Estrella realizada en terciopelo.

G – Burbuja realizada en tejido satén.

H – Bolsillo-escondite.

I – Franja lateral móvil.

L –Tortuga.

LL – La cabeza, las patas y la barriga de la tortuga están realizados en terciopelo.

LLL – Cinta con velcro.

M – Caballito con sonajero.

MM – Parte superior del cuerpo en terciopelo.

MMM – Cinta con velcro.

## CUIDADO Y MANTENIMIENTO

Este producto necesita mantenimiento periódico. Las operaciones de limpieza y mantenimiento deben ser realizadas exclusivamente por un adulto.

## PARQUE

La estructura del parque no se puede desenfundar: utilizar una esponja y jabón neutro para las partes en tejido. Limpiar periódicamente los componentes de plástico del parque con un paño húmedo. Secar las partes de metal para evitar la formación de óxido. Controlar periódicamente el parque para verificar la ausencia de partes desgastadas o deterioradas; en tal caso no utilizarlo.

## PARTE TEXTIL

Composición textil: todos nuevos materiales. Externo:100% Poliéster. Acolchado: 100% Poliuretano.

## ALFOMBRA DE JUEGO

### PARTE TEXTIL:

La colchoneta se puede desenfundar y la parte de tejido es lavable. Composición textil: todos nuevos materiales. Externo: 100% Poliéster. Acolchado: 100% Poliuretano.



Lavar a mano en agua fría.



No usar lejía.



No secar en la secadora.



No planchar.



No lavar en seco.

## SOMIER DE MADERA:

No sumergir en agua las partes de madera. Limpiar con un paño húmedo y con jabón delicado. No usar lejía.

## ANIMALITOS 3D:

Composición textil: todos nuevos materiales. Externo: 100% Poliéster. Acolchado: 100% Poliuretano.



Lavar a mano en agua fría.



No usar lejía.



No secar en la secadora.



No planchar.



No lavar en seco.

## MONTAJE Y USO

- 1) Sacar el producto de la caja. Colocarlo en posición vertical como se muestra en la figura 1.
- 2) Desabrochar las correas de velcro que se encuentran en la parte externa de la colchoneta. Separar el parque de la colchoneta.
- 3) Con el producto en posición vertical, coger por el centro dos lados superiores opuestos (figura 2). Levantarlos hasta bloquearlos en posición horizontal (figura 3a). Repetir la operación en los otros dos lados (figura 3b). Empujar hacia abajo la parte central de la base del parque, hasta la posición de bloqueo (figura 3c) Asegurarse de que los cuatro lados estén correctamente bloqueados: con las manos colocadas en el centro de los lados superiores, ejercer una ligera presión hacia abajo.
- 4) Cubrir las esquinas superiores de plástico con el tejido, enganchando los dos lados con el correspondiente velcro (figura 4).
- 5) Introducir la colchoneta en el interior del parque teniendo cuidado de colocar la parte lateral móvil (I) hacia la pared del parque en la que están los velcros (ver figura 5).
- 6) Fijar la parte I a la pared del parque con los correspondientes velcros, como se muestra en la figura 6.
- 7) En el interior del parque hay 4 asas para ayudar al niño a levantarse (figura 7).
- 8) Colocar los animalitos (figura c) en el interior del parque. La tortuga se puede colocar debajo del bolsillo-escondite (H) como se muestra en la figura 8. Los animalitos 3D también se pueden colgar en las asas del parque con las correspondientes cintas con velcro (LLL-MMM). Ver figura 9 y figura 10.
- 9) Sobre la alfombra hay diversas actividades sensoriales:
  - La salpicadura de la ballena (D) en la figura 11, realizada en especial tejido, cruje;
  - Las patas del cangrejo (E) en la figura 12 crujen;
  - La estrella (F) y la burbuja (G), que se encuentran en la parte móvil (I), están realizadas en especial tejido para favorecer el desarrollo táctil del niño (ver figura 13 y figura 14);
  - Bolsillo-escondite (H) que se levanta por completo de la alfombra para favorecer el sentido de aventura y de descubrimiento del niño (ver figura 15). Puede esconder pequeños juguetes del niño.
- 10) Un lado en red del parque se abre completamente gracias a la correspondiente cremallera (figura 16): el niño puede entrar y salir fácilmente del parque.

ATENCIÓN: cuando el niño se encuentre en el interior del parque la cremallera debe estar completamente cerrada con los cursores en posición baja, como se muestra en la figura 17.

## COLCHONETA DESENFUNDABLE

Para desenfundar la colchoneta seguir estas instrucciones.

- 11) Extraer la alfombra del parque, colocarla con la parte estampada orientada hacia el suelo. Abrir los velcros de la parte trasera (figura 18) y sacar las cuatro láminas de madera de los correspondientes huecos (figura 19). Ahora la colchoneta está preparada para ser lavada.
- 12) Una vez que la colchoneta esté completamente seca, volver a colocar las láminas de madera en los correspondientes huecos de la parte trasera y volver a cerrar los velcros. Meter de nuevo la colchoneta en el parque (siguiendo la descripción de los puntos 5 y 6).

## CIERRE

Para cerrar el producto seguir estas instrucciones.

- 13) Sacar la colchoneta y los animalitos 3D del parque. Apoyar la

colchoneta, orientada hacia arriba, sobre un plano horizontal, y doblar la parte lateral flexible (I) hacia el interior (figura 20).

- 14) Para facilitar el cierre del parque es necesario abrir los velcros que se encuentran en las esquinas superiores del mismo y alejar las dos extremidades del tejido.
- 15) Levantar el asa central situada en el fondo de la colchoneta unos 30 centímetros hacia arriba. Manteniendo el asa levantada, apretar de uno en uno los botones situados en los lados superiores del parque (figura 21). Atención: los botones de cierre se encuentran en la parte inferior de los tubos, exactamente en el centro de los mismos; para facilitar el cierre se aconseja agarrar el lado como se muestra en la figura 21, y apretar el botón correspondiente hasta el fondo.
- 16) Acercar las patas hacia el centro, hasta que quede lo más compacto posible (figura 22).
- 17) Apoyar el parque cerrado sobre la colchoneta, enrollar ésta última alrededor del parque y cerrarlo haciendo pasar las cintas con velcro por los anillos de plástico (figura 23).
- 18) Transportar el parque en posición vertical e introducir los dos animalitos 3D en la cavidad superior (figura 24). Sobre uno de los lados externos de la colchoneta hay un asa de tela (figura 25), ideal para transportar el producto cuando está cerrado.

## PARA MAYOR INFORMACIÓN

Correo: Chicco Española, S.A.  
Servicio de Atención al Consumidor  
C/ Industrias, 10  
Polígono Industrial Urtinsa  
28923 – Alcorcón (Madrid)  
teléfono: 902.11.70.93  
página web: [www.chicco.com](http://www.chicco.com)

**Aviso importante**

**IMPORTANTE: ANTES DA UTILIZAÇÃO, LEIA ATENTAMENTE ESTE LIVRO DE INSTRUÇÕES, PARA EVITAR PERIGOS DURANTE A UTILIZAÇÃO E CONSERVE-O PARA CONSULTAS FUTURAS. PARA NÃO COMPROMETER A SEGURANÇA DO SEU FILHO, SIGA ATENTAMENTE ESTAS INSTRUÇÕES.**

**ATENÇÃO: ANTES DA UTILIZAÇÃO, REMOVA EVENTUAIS SACOS DE PLÁSTICO E TODOS OS COMPONENTES DA EMBALAGEM DO PRODUTO E MANTENHA-OS FORA DO ALCANCE DAS CRIANÇAS.**

**ADVERTÊNCIAS**

- Todas as operações de abertura e fecho deste produto devem ser efectuadas exclusivamente por um adulto.
- Idade aconselhada para a utilização deste parque: crianças dos seis meses aos 3 anos, aproximadamente (até 15 kg de peso).
- Não efectue as operações de fecho do parque com a criança lá dentro.
- Antes da utilização, certifique-se sempre de que os quatro lados do parque estão bloqueados, conforme indicado nas instruções para a utilização.
- Não aplique no parque acessórios, peças de substituição ou componentes não fornecidos ou aprovados pelo fabricante.
- **ATENÇÃO:** o parque não deve ser utilizado sem a base.
- **ATENÇÃO:** quando a criança estiver dentro do parque o fecho de correr deve estar completamente fechado com os cursores na posição baixa.
- **ATENÇÃO:** não utilize o parque se detectar algum componente danificado, rasgado ou em falta.
- **ATENÇÃO:** nos períodos de não utilização, mantenha este produto fora do alcance das crianças.
- **ATENÇÃO:** não desloque o parque com a criança lá dentro.
- Não utilize este parque com mais de uma criança de cada vez.
- Não permita que outras crianças brinquem sem vigilância nas proximidades do parque.
- Nunca deixe o parque sobre um piso inclinado com a criança lá dentro.
- Não posicione o parque perto de paredes ou obstáculos, para evitar que a criança se possa entalar.
- **ATENÇÃO:** não deixe objectos no interior do parque nem acrescente o revestimento acolchoado para evitar fornecer um apoio à criança para subir sobre os bordos.
- **ATENÇÃO:** não deixe dentro do parque objecto algum que possa representar risco de asfixia e/ou estrangulamento para a criança.
- **ATENÇÃO:** o parque deve ser mantido afastado de fios eléctricos e de cordões: não coloque o parque perto de janelas, pois cordões, cortinas ou objectos semelhantes poderão causar a asfixia ou o estrangulamento da criança. Para evitar o risco de estrangulamento, não dê nem posicione perto da criança objectos com cordões.
- **ATENÇÃO:** para evitar o risco de incêndio, nunca coloque o parque perto de ventoinhas, aquecedores eléctricos, aquecedores a gás ou de qualquer outra fonte de calor.
- Uma prolongada exposição ao sol poderá alterar as cores do produto. Depois de uma prolongada exposição do parque a temperaturas elevadas, aguarde alguns minutos antes de colocar a criança lá dentro.

**COMPONENTES**

- A – Estrutura quadrada do parque
- B – Tapete de actividades
- C- Animais em 3D
- D– Salpico da baleia realizado em tecido de cetim que produz estalinhos
- E – Patas do caranguejo que produzem estalinhos
- F – Estrela realizada em velour
- G – Bolha realizada em tecido de cetim
- H – Bolso-esconderijo
- I – Faixa lateral móvel
- L –Tartaruga
- LL – A cabeça, as patas e a barriga da tartaruga são realizadas em velour
- LLL – Faixa com velcro
- M – Cavalo-marinho com roca
- MM – Parte superior do corpo em velour
- MMM – Faixa com velcro

**CUIDADOS E MANUTENÇÃO**

Este produto necessita regularmente de manutenção.

As operações de limpeza e manutenção devem ser efectuadas exclusivamente por um adulto.

**PARQUE**

O revestimento do parque não é removível: limpe as partes têxteis com uma esponja e sabão neutro.

Limpe regularmente os componentes de plástico com um pano húmido.

Seque as partes metálicas, para evitar a formação de ferrugem.

Controle este produto regularmente para verificar o estado de desgaste e deterioração dos seus componentes. No caso de detectar algum componente desgastado ou deteriorado, não utilize o produto.

**PARTE TÊXTIL**

Composição têxtil: todos novos materiais. Exterior:100% Poliéster. Acolchoado: 100% Poliuretano.

**TAPETE DE ACTIVIDADES****PARTE TÊXTIL:**

O revestimento têxtil da parte acolchoada é removível e lavável. Composição têxtil: todos novos materiais. Exterior:100% Poliéster. Acolchoado: 100% Poliuretano.



Lavar à mão em água fria



Não utilizar lixívia



Não secar na máquina



Não passar a ferro



Não limpar a seco

**RIPAS DE MADEIRA:**

Não mergulhe em água os componentes de madeira. Limpe com um pano húmido e sabão delicado. Não utilize lixívia.

**ANIMAIS EM 3D:**

Composição têxtil: todos novos materiais. Exterior:100% Poliéster. Acolchoado: 100% Poliuretano.



Lavar à mão em água fria



Não utilizar lixívia



Não secar na máquina



Não passar a ferro



Não limpar a seco

## MONTAGEM E UTILIZAÇÃO

- 1) Retire o produto da caixa. Ponha-o na posição vertical, conforme indicado na figura 1.
- 2) Desaperte as fitas de velcro, existentes na parte externa do colchão. Retire o parque do colchão.
- 3) Com o produto na posição vertical, segure no meio dos dois lados superiores opostos (figura 2). Levante-os até ficarem bloqueados na posição horizontal (figura 3a). Repita esta operação nos outros dois lados (figura 3b). Empurre para baixo a parte central da base do parque, até atingir a posição de bloqueio (figura 3c). Certifique-se de que os quatro lados estão bloqueados correctamente, exercendo uma ligeira pressão para baixo, com as mãos, na parte central dos lados superiores.
- 4) Tape os ângulos superiores de plástico com o tecido, fixando os dois lados com o velcro apropriado para o efeito (figura 4).
- 5) Coloque a base acolchoada dentro do parque, tendo o cuidado de posicionar a parte lateral móvel (I) virada para a parede do parque onde se encontram as faixas de velcro (veja a figura 5).
- 6) Fixe a parte I na parede do parque com as faixas de velcro específicas, conforme indicado na figura 6.
- 7) Dentro do parque encontram-se 4 pegas para ajudar a criança a levantar-se (figura 7).
- 8) Coloque os animais (figura c) dentro do parque. A tartaruga pode ser posicionada por baixo do bolso-esconderijo (H), como na figura 8. Os animais em 3D também podem ser pendurados nas pegas do parque, utilizando para o efeito as faixas de velcro específicas (LLL-MMM). Veja as figuras 9 e 10.
- 9) No tapete encontram-se várias actividades sensoriais:
  - O salpico da baleia (D) na figura 11, realizado num tecido especial que produz estalinhos;
  - As patas do caranguejo (E) na figura 12 produzem estalinhos;
  - A estrela (F) e a bolha (G), existentes na parte móvel (I), foram realizadas num tecido especial para estimular o desenvolvimento táctil da criança (veja a figura 13 e a figura 14);
  - Bolso-esconderijo (H) pode ser completamente removido do tapete, para estimular o gosto pela aventura e pela descoberta (veja a figura 15). Pode esconder pequenos brinquedos da criança.
- 10) Um lado de rede do parque pode ser aberto completamente graças ao fecho de correr específico (figura 16): a criança pode entrar e sair facilmente do parque.

**ATENÇÃO:** quando a criança estiver dentro do parque o fecho de correr deve estar completamente fechado com os cursores na posição baixa, conforme indicado na figura 17.

## REMOÇÃO DO REVESTIMENTO

Para remover o revestimento da base acolchoada proceda do seguinte modo:

- 11) Remova o tapete do parque, posicionando-o com a parte estampada virada para o pavimento. Abra os fechos de vel-

cro, existentes na parte de trás (figura 18) e retire as quatro ripas de madeira dos respectivos bolsos (figura 19). O revestimento está pronto para ser lavado.

- 12) Uma vez completamente seco, volte a colocar a colocar as ripas de madeira nos respectivos bolsos, existentes na parte de trás e feche com as faixas de velcro. Volte a colocar a base acolchoada no fundo do parque (conforme descrito nos pontos 5 e 6).

## FECHO DO PARQUE

Para fechar o parque, proceda do seguinte modo:

- 13) Retire do parque a base acolchoada e os animais em 3D. Apoie a base acolchoada, virada para cima sobre uma superfície horizontal e dobre a parte lateral móvel (I) para dentro (figura 20).
- 14) Para facilitar o fecho do parque, é necessário abrir os fechos de velcro, existentes nos ângulos superiores do parque e afastar as duas abas de tecido.
- 15) Puxe para cima, cerca de 30 centímetros, a pega central, que se encontra no fundo do parque. Mantendo a pega levantada, prima, um de cada vez, os botões que se encontram nos lados superiores do parque (figura 21). Atenção: os botões de fecho encontram-se na parte inferior dos tubos, exactamente no meio destes últimos; para facilitar esta operação, é portanto aconselhável segurar a parte lateral conforme indicado na figura 21 e, uma vez localizado o botão, prima-o a fundo.
- 16) Empurre as pernas para o centro, até o parque ficar fechado do modo mais compacto possível (figura 22).
- 17) Apoie o parque fechado desse modo sobre a base acolchoada. Enrole-a à volta do parque e feche-a, passando as faixas de velcro através dos anéis de plástico (figura 23).
- 18) Coloque o parque na posição vertical e introduza os dois animais em 3D na cavidade superior (figura 24). Num dos lados externos da base acolchoada encontra-se uma pega de tecido (figura 25) ideal para transportar o parque fechado.

## PARA MAIS INFORMAÇÕES:

Farsana Portugal, S.A.  
Atendimento ao Consumidor  
Rua Humberto Madeira, no 9  
Queluz de Baixo  
2730-097 BARCARENA  
Número Verde: 800 20 19 77  
[www.chicco.com](http://www.chicco.com)

**BELANGRIJKE MEDEDELING**

**BELANGRIJK: LEES DEZE INSTRUCTIES VOOR HET GEBRUIK AANDACHTIG DOOR, OM GEVAREN BIJ HET GEBRUIK TE VOORKOMEN. BEWAAR ZE VOOR LATERE RAADPLEGING. HOUD U ZORGVULDIG AAN DEZE INSTRUCTIES, OM DE VEILIGHEID VAN UW KIND NIET OP HET SPEL TE ZETTEN.**

**LET OP: VERWIJDER VOOR HET GEBRUIK EVENTUELE PLASTIC ZAKKEN EN ALLE ANDERE VERPAKKINGSONDERDELEN EN GOOI ZE WEG OF HOUD ZE IN IEDER GEVAL BUITEN HET BEREIK VAN KINDEREN.**

**WAARSCHUWINGEN**

- Alle handelingen om het product open en dicht te plooiën, mogen alleen door een volwassene worden verricht.
- Aangeraden leeftijd voor het gebruik van het park: vanaf de geboorte tot 3 jaar (max. 15 kg).
- Plooi het park niet dicht met het kind erin.
- Verzeker u er voor het gebruik altijd van dat alle vier de kanten geblokkeerd zijn, zoals in de gebruiksaanwijzing wordt getoond.
- Breng geen accessoires, reserveonderdelen of onderdelen op het park aan, die niet door de fabrikant geleverd of goedgekeurd zijn.
- LET OP: het park mag niet zonder onderkant worden gebruikt.
- LET OP: als het kind zich in het park bevindt, moet de ritssluiting volledig gesloten zijn met de cursors omlaag.
- LET OP: gebruik het park niet als er onderdelen stuk of gescheurd zijn, of ontbreken.
- LET OP: als het product niet wordt gebruikt, dient het buiten het bereik van kinderen te worden gehouden.
- LET OP: verplaats het product niet, terwijl het kind erin zit.
- Gebruik het park niet voor meer dan één kind tegelijk.
- Laat andere kinderen niet zonder toezicht in de buurt van het park spelen.
- Zet het park met het kind erin nooit op een hellend oppervlak.
- Zet het park niet in de nabijheid van muren en obstakels om te verhinderen dat het kind geklemd zou kunnen geraken.
- LET OP: laat geen voorwerpen in het park en leg er geen bekleding in, waardoor het kind aan de randen zou kunnen oplauteren.
- LET OP: laat geen voorwerpen in het park liggen die verstikkings- en/of wurgingsgevaar voor het kind kunnen inhouden.
- LET OP: het park dient uit de buurt van elektriciteitskabels en draden te worden gehouden: zet het niet bij ramen, waar gordijnen, gordijnen en dergelijke het kind zouden kunnen doen stikken of wurgen. Om gevaar voor wurging te voorkomen, mag u het kind geen voorwerpen met touwen geven of ze binnen het bereik van het kind laten liggen.
- LET OP: zet het bedje nooit in de buurt van ventilatoren, elektrische of gaskachels of andere warmtebronnen, om gevaar voor, of beginnende brand te voorkomen.
- Als het product gedurende langere tijd aan de zon wordt blootgesteld, kunnen de kleuren ervan veranderen. Als het product gedurende langere tijd aan hoge temperaturen wordt blootgesteld, wacht dan enkele minuten voordat u het kind erin legt.

**ONDERDELEN**

- A – Opbouw vierkant park
- B – multi-activiteiten speeltapijtje
- C – 3D dieren
- D – De fontein van de walvis gemaakt van zijden kraakstofje

- E – Krabbenpoten met gekraak
- F – Velours ster
- G – Bol van satijn
- H – Verstopvak
- I – Beweegbare zijdelingse band
- L – Schildpad
- LL – De kop, de poten en de buik van de schildpad zijn van velours
- LLL – Band met velcro
- M – Paardje met rammelaar
- MM – Bovenkant van het lichaam van velours
- MMM – Band met velcro

**VERZORGING EN ONDERHOUD**

Dit product heeft geregeld onderhoud nodig. Reinigings- en onderhoudswerkzaamheden mogen alleen door een volwassene worden verricht.

**PARK**

De stof kan niet van het park worden verwijderd: gebruik een spons en neutrale zeep voor de stoffen delen. Maak de kunststof onderdelen van het park regelmatig schoon met een vochtige doek. Droog de metalen delen af, om roestvorming te voorkomen. Controleer het park regelmatig om te checken dat er geen onderdelen versleten of beschadigd zijn. Gebruik het in dat geval niet.

**STOFFEN GEDEELTE**

Samenstelling stof: allemaal nieuw materiaal. Buitenkant 100% polyester. Vulling: 100% polyurethaan.

**SPEELTAPIJT****STOFFEN GEDEELTE:**

De stof van de matras kan verwijderd worden en het stoffen gedeelte is wasbaar. Samenstelling stof: allemaal nieuw materiaal. Buitenkant: 100% polyester. Vulling: 100% polyurethaan.



Met koud water met de hand wassen



Niet bleken



Niet in de droogtrommel drogen



Niet strijken



Niet chemisch laten reinigen

**HOUTEN LATTEN:**

Dompel de houten delen niet in water. Maak ze met een vochtige doek en een zacht schoonmaakmiddel schoon. Gebruik geen bleekmiddel.

**3D DIEREN:**

Samenstelling stof: allemaal nieuw materiaal. Buitenkant: 100% polyester. Vulling: 100% polyurethaan.



Met koud water met de hand wassen



Niet bleken



Niet in de droogtrommel drogen



Niet strijken



Niet chemisch laten reinigen

## MONTAGE EN GEBRUIK

- 1) Haal het product uit de doos. Zet het rechtop, zoals in figuur 1 wordt getoond.
- 2) Maak de velcro riemen aan de buitenkant van de matras los. Neem het park van de matras.
- 3) Terwijl het product rechtop staat, pakt u twee tegenover elkaar liggende bovenkanten in het midden vast (figuur 2). Til ze op tot ze in horizontale stand vergrendeld zijn (figuur 3a). Herhaal de handeling bij de andere twee kanten (figuur 3b). Duw het middelste gedeelte van de bodem van het park omlaag, tot het vergrendeld is (figuur 3c). Verzeker u ervan dat alle vier de kanten goed zijn vergrendeld: met de handen in het midden van de bovenkanten oefent u een lichte druk omlaag uit.
- 4) Bedek de bovenste plastic hoeken met de stof en bevestig het met de speciale velcro aan de twee kanten (figuur 4).
- 5) Leg de matras in het park en kijk uit dat de beweegbare zijkant (I) aan de kant van het park met de velcro's wordt gelegd (zie figuur 5).
- 6) Bevestig deel I met de speciale stukken velcro aan de wand van het park zoals in figuur 6 wordt getoond.
- 7) In het park bevinden zich 4 handgrepen om het kind te helpen op te staan (figuur 7).
- 8) Leg de dieren (figuur c) in het park. De schildpad kan onder het verstopvak (H) worden gelegd, zoals in figuur 8 wordt getoond. De 3D dieren kunnen ook met de speciale velcro-banden (LLL-MMM) aan de handgrepen van het park worden opgehangen. Zie figuur 9 en figuur 10.
- 9) Op het tapijt bevinden zich verschillende zintuiglijke activiteiten:
  - De fontein van de walvis (D) in figuur 11, gemaakt van speciale stof, kraakt;
  - De pootjes van de krab (E) in figuur 12 kraken;
  - De ster (F) en de bol (G) op het beweegbare gedeelte (I) zijn gemaakt van speciale stof om de ontwikkeling van de tastzin van het kind te bevorderen (zie afbeelding 13 en afbeelding 14);
  - Het verstopvak (H) dat helemaal van het tapijt kan worden opgetild om het gevoel voor avontuur en ontdekken van het kind te bevorderen (zie figuur 15). Kan klein speelgoed van het kind verstoppen.
- 10) Een kant van netstof van het park kan met de speciale ritsluiting volledig worden geopend (figuur 16): het kind kan het park gemakkelijk in en uit.

LET OP: als het kind zich in het park bevindt, moet de ritsluiting volledig gesloten zijn met de cursors omlaag, zoals in figuur 17 wordt getoond.

## DE BEKLEDING VERWIJDEREN

Om de bekleding van de matras te halen, handelt u als volgt.

- 11) Haal het tapijt uit het park, leg het met de bedrukte kant naar de vloer. Open de velcrobanden aan de achterkant (figuur 18) en haal de vier houten latten uit de bijbehorende vakken (figuur 19). Nu kan de matras worden gewassen.
- 12) Als de matras helemaal droog is, plaatst u de houten latten weer in de speciale vakken aan de achterkant en doet u de velcro weer dicht. Leg de matras weer op de bodem van het park (zoals beschreven in de punten 5 en 6).

## DICHTPLOOIEN

Om het product weer dicht te plooien, handelt u als volgt.

- 13) Haal de matras en de 3D dieren uit het park. Leg de matras omhoog gedraaid op een vlakke ondergrond en vouw de zachte zijkant (I) naar binnen (figuur 20).

- 14) Om het dichtplooien van het park te vereenvoudigen, opent u de velcro op de bovenste hoeken van het park en verwijdert u de twee stoffen stroken.
- 15) Til de middelste handgreep op de bodem van de matras ongeveer 30 cm omhoog. Terwijl u de handgreep omhoog houdt, drukt u de knoppen op de bovenkanten van het park één voor één in (figuur 21). Let op: de sluitknoppen bevinden zich aan de onderkant van de buizen, precies in het midden ervan. Om het dichtplooien te vereenvoudigen, wordt aangeraden de zijkant vast te pakken, zoals in figuur 21 wordt getoond en als u de knop gevonden heeft, hem helemaal in te drukken.
- 16) Breng de poten naar het midden, voor een minimale plaatsinname (figuur 22).
- 17) Leg het zo dichtgeplooid park op de matras. Wikkel de matras om het park en sluit het geheel door de banden met velcro door de plastic ringen te halen (figuur 23).
- 18) Zet het park rechtop en steek de twee 3D dieren in de bovenste uitsparing (figuur 24). Op een buitenkant van de matras bevindt zich een stoffen handgreep (figuur 25) die ideaal is om het product dichtgeplooid te vervoeren.

## VOOR MEER INFORMATIE

Pharsana NV  
Klantenservice  
Maccabilaan 34  
2660 HOBOKEN - België  
Telefoon: 800-188 898  
[www.chicco.com](http://www.chicco.com)



# LEKHAGE

## Viktigt meddelande

VIKTIGT: INNAN ANVÄNDNING SKA DENNA BRUKSANVISNING LÄSAS NOGA FÖR ATT UNDVIKA FAROR VID ANVÄNDNING. SPAR DEN FÖR FRAMTIDA BRUK. DITT BARN SÄKERHET KAN ÄVENTYRAS OM DU INTE NOGA FÖLJER DESSA INSTRUKTIONER.

VARNING: INNAN ANVÄNDNING SKA ALLT EMBALLAGE AVLÄGSNAS OCH SLÄNGAS SAMT HÅLLAS UTOM RÄCKHÅLL FÖR BARN.

## VARNINGAR

- Varje öppning och hopfällning av produkten får endast utföras av vuxna personer.
- Rekommenderad åldersgrupp för användning av lekhagen: barn från sex månader upp till cirka 3 år, med en kroppsvikt på maximalt 15 kg.
- Fäll inte ihop lekhagen när barnet befinner sig i den.
- Innan användning ska Du alltid kontrollera att lekhagens alla fyra sidor är låsta på det sätt som visas i instruktionerna för användningen.
- Använd endast tillbehör, reservdelar eller beståndsdelar som tillverkaren levererar eller har godkänt, på lekhagen.
- VARNING: lekhagen får inte användas utan basdelen.
- VARNING: när barnet befinner sig inne i lekhagen ska blytlåset vara helt och hållet stängt med löparna i det nedre läget.
- VARNING: Använd inte lekhagen om några delar har gått sönder, slitits bort eller fattas.
- VARNING! När lekhagen inte används ska den hållas utom räckhåll för barn.
- VARNING: förflytta inte produkten med barnet inne i lekhagen.
- Använd inte lekhagen med mer än ett barn åt gången.
- Låt inte andra barn leka i närheten av lekhagen utan tillsyn.
- Lämna inte lekhagen på ett sluttande plan med barnet i.
- Placera inte lekhagen i närheten av väggar eller hinder, för att förhindra att barnet blir instängt.
- VARNING: Lämna inga föremål eller tillsatt inga vadderingar i lekhagen som gör det möjligt för barnet att klättra upp på kanterna.
- VARNING: Lämna inte något föremål i lekhagen som kan orsaka risk för att barnet kvävs eller stryps.
- VARNING: Lekhagen ska hållas på långt avstånd från elektriska sladdar och snören: placera inte lekhagen i närheten av fönster, där snoddar, gardiner eller liknande kan orsaka att barnet kvävs eller stryps. Ge inte snören till barnet och placera inte barnet i närheten av föremål som är försedda med snören, för att undvika risk för strypning.
- VARNING: För att undvika risk för brand eller risk för upphov till brand ska lekhagen aldrig placeras i närheten av fläktar, elektriska element, gaskaminer eller andra värmekällor.
- Om lekhagen utsätts för sol under en längre tid kan produktens färger förändras. Om produkten har utsatts för höga temperaturer under en längre tid ska Du vänta några minuter innan Du sätter barnet i lekhagen.

## BESTÅNDSDELAR

- A – Fyrkantig ställning för lekhagen
- B – Lekmatta med multiaktiviteter
- C – Djur 3D
- D – Valens stråle tillverkad i satin med rasslande ljud
- E – Krabblor med rasslande ljud
- F – Stjärna tillverkad i velour
- G – Bubbla tillverkad i satin

- H – Kurragömma-ficka
- I – Rörligt sidoband
- L – Sköldpadda
- LL – Sköldpaddans huvud, fötter och mage är tillverkade i velour
- LLL – Band med korborsförslutning
- M – Häst med skallra
- MM – Den övre delen av kroppen är tillverkad i velour
- MMM – Band med korborsförslutning

## SKÖTSEL OCH UNDERHÅLL

Produkten kräver regelbundet underhåll. Rengöringen och skötseln får endast utföras av vuxna.

## LEKHAGE

Tyget på lekhagens ställning går inte att ta av: använd en tvättsvamp och en mild tvål för rengöringen av delarna i tyg. Rengör regelbundet lekhagens delar i plast med en fuktig duk. Torka delarna i metall för att undvika rostbildning. Kontrollera regelbundet att lekhagen inte har några förslitna eller skadade delar. I detta fall får lekhagen inte användas.

## TYGET

Tygets sammansättning: allt material är nytt. Utvändigt: 100% Polyester. Fyllning: 100% polyuretan.

## LEKMATTA

### TYGET:

Madrassöverdraget kan tas av och tvättas. Tygets sammansättning: allt material är nytt. Utvändigt: 100% Polyester. Fyllning: 100% polyuretan.



Tvättas för hand i kallt vatten



Använd inte blekmedel



Får ej torktumlas



Får ej strykas



Får ej kemtvättas

## TRÄPINNAR

Doppa inte delarna i trä i vatten. Rengör med en fuktig duk och med en mild tvål. Använd inte blekmedel.

## DJUR 3D:

Tygets sammansättning: alla material nya. Utvändigt: 100% Polyester. Fyllning: 100% Polyuretan.



Tvättas för hand i kallt vatten



Använd inte blekmedel



Får ej torktumlas



Får ej strykas



Får ej kemtvättas

## MONTERING OCH ANVÄNDNING

- 1) Ta ur produkten från förpackningen. Sätt den i vertikalt läge på det sätt som visas i figur 1.
- 2) Lossa korborsbanden som finns på madrassens utvändiga del. Ta ur lekhagen från madrassen.

- 3) Med produkten i vertikalt läge griper Du två motsatta övre sidorna i mitten (figur 2). Lyft dem tills de låser sig i horisontalt läge (figur 3a). Upprepa åtgärden för de övriga två sidorna (figur 3b). Skjut mittdelen av lekhagens botten nedåt, tills den kommer i låsningsläget.(figur 3c). Kontrollera att alla fyra sidorna är korrekt låsta: utöva ett lätt tryck nedåt med händerna på mitten av de övre sidorna.
- 4) Täck de övre hörnen i plast med tyget och sätt ihop de två sidorna med hjälp av det avsedda kardborrbandet (figur 4).
- 5) Lägg madrassen i lekhagen och se till att den rörliga sidodelen (I) placeras mot lekhagens vägg där kardborrbanden finns (se figur 5).
- 6) Fäst delen I på lekhagens vägg med hjälp av de avsedda kardborrbanden på det sätt som visas i figur 6.
- 7) Inne i lekhagen finns det 4 handtag för att hjälpa barnet att resa sig (figur 7).
- 8) Sätt in djuren (figur c) i lekhagen. Sköldpaddan kan placeras under kurragömma-fickan (H) på det sätt som isas i figur 8. Djuren 3D kan även hängas på lekhagens handtag med hjälp av de avsedda kardborrbanden (LLL-MMM). Se figur 9 och figur 10.
- 9) På lekmattnan finns det olika sinnesaktiviteter:
  - Valens stråle (D) i figur 11, tillverkad i speciellt tyg, rasslar.
  - Krabbans klor (E) i figur 12 rasslar.
  - Stjärnan (F) och bubblan (G), som finns på den rörliga delen (I), är gjorda i ett speciellt tyg för att stimulera utvecklingen av barnets känsel förmåga (se figur 13 och figur 14).
  - Kurragömma-ficka (H) som helt kan lyftas upp från mattan för att stimulera barnets känsla för äventyr och upptäckter (se figur 15). Den kan gömma barnets små leksaker.
- 10) En sida av lekhagen är i nät och kan öppnas helt och hållet med hjälp av blixtlåset (figur 16): barnet kan lätt gå ut och in i lekhagen.

**VARNING:** när barnet befinner sig inne i lekhagen ska blixtlåset vara helt tillslutet med löparna i det nedre läget på det sätt som visas i figur 17.

### HUR MADRASSÖVERDRAGET TAS AV

För att ta av madrassöverdraget gör Du på följande sätt.

- 11) Ta ut lekmattnan från lekhagen, placera den med den tryckta sidan vänd mot golvet. Öppna kardborrförslutningarna som finns på baksidan (figur 18) och dra ut de fyra träpinnarna från sina fickor (figur 19). Madrassen är nu klar för att tvättas.
- 12) När madrassen är helt och hållet torr sätter Du tillbaka träpinnarna i de avsedda fickorna på baksidan och stänger med kardborrförslutningarna. Lägg tillbaka madrassen på lekhagens botten (på det sätt som beskrivs i punkterna 5 och 6).

### HUR PRODUKTEN FÄLLS IHOP

Produkten fälls ihop på följande sätt.

- 13) Ta bort madrassen och djuren 3D från lekhagen. Lägg madrassen, riktad uppåt på ett horisontalt plan, och vik den mjuka sidodelen (I) inåt (figur 20).
- 14) För att underlätta hopfällning av lekhagen är det nödvändigt att öppna kardborrförslutningen som finns på lekhagens övre hörn och sära på de två tygflikarna.
- 15) Lyft handtaget i mitten som finns på madrassens botten cirka 30 centimeter uppåt. Håll handtaget upplyft och tryck på knapparna, en åt gången, som sitter på lekhagens övre kanter (figur 21). Varning: knapparna för hopfällningen finns i den undre delen av rören, precis i mitten av dessa. För att underlätta hopfällningen ska Du därför gripa kanten på det sätt som visas i figur 21, och när Du har hittat knappen trycker Du in den helt och hållet.

- 16) För benen mot mitten, tills hopfällningen är så kompakt som möjligt. (figur 22).
- 17) Lägg lekhagen hopfäld på detta vis på madrassen. Linda madrassen runt lekhagen och stäng den genom att låta kardborrbanden löpa igenom plastringarna (figur 23).
- 18) Sätt lekhagen i vertikalt läge och sätt i de två djuren 3D i den övre ihållheten (figur 24). På madrassens ena, utvändiga sida finns det ett tyghandtag (figur 25) som är praktiskt för att transportera den stängda produkten.

### FÖR YTTRE LIGARE INFORMATIONER

Artsana S. P. A.  
Kundtjänst  
Via Saldarini Catelli, 1  
22070 GRANDATE – Como – Italien  
Telefon: 800-188 898  
www.chicco.com



# DĚTSKÁ OHRÁDKA

## Důležité upozornění

DŮLEŽITÉ: PŘED POUŽITÍM SI POZORNĚ PŘEČTĚTE TENTO NÁVOD K POUŽITÍ, ABYSTE SE VYHNULI MOŽNÝM NEBEZPEČÍM PŘI POUŽÍVÁNÍ VÝROBKU A NÁVOD USCHOVEJTE PRO PŘÍPADNĚ DALŠÍ POUŽITÍ. ŘÍDTE SE POKYNY UVEDENÝMI V NÁVODU, ABYSTE NEOHROZILI BEZPEČNOST VAŠEHO DÍTĚTE.

VAROVÁNÍ! PŘED POUŽITÍM VYHOĎTE VŠECHNY IGELITOVÉ SÁČKY A ČÁSTI OBALU TOHOTO VÝROBKU NEBO JE ALESPOŇ USCHOVEJTE MIMO DOSAH DĚTÍ.

## UPOZORNĚNÍ

- Výrobek může být skládán nebo rozkládán pouze dospělou osobou.
- Výrobek je vhodný pro děti od narození do 3 let (do maximální váhy 15 kg).
- Ohrádku nikdy neskládejte, pokud je v ní umístěno dítě.
- Dříve než ohrádku použijete, vždy si ověřte, zda jsou všechny strany ohrádky zajištěny tak, jak je znázorněno v návodu k použití.
- Nepoužívejte doplňky, náhradní díly nebo části, které nejsou dodávány nebo schváleny výrobcem.
- POZOR: Ohrádka nesmí být používána bez podstavce.
- POZOR: Pokud je dítě umístěno v ohrádce, zip musí být úplně zapnut a jezdcí ve spodní poloze.
- POZOR: Výrobek nepoužívejte, pokud nějaká jeho část chybí, je natržená nebo jinak poškozená.
- POZOR: Pokud výrobek nepoužíváte, umístěte jej mimo dosah dětí.
- POZOR: Ohrádku nepřemisťujte, pokud je v ní uloženo dítě.
- Nikdy neumísťujte do ohrádky více než jedno dítě
- Nedovolte, aby si v blízkosti ohrádky hrály bez dozoru děti.
- Nikdy nenechávejte stát ohrádku na šikmé ploše, pokud je v ní umístěno dítě.
- Neumisťujte ohrádku do blízkosti zdí nebo překážek, zabráníte riziku přiskřípnutí nebo uvěznění dítěte.
- VAROVÁNÍ: Nenechávejte uvnitř ohrádky předměty ani přídavné polstrování, které by dítěti umožnily vyšplhat na stěny ohrádky.
- VAROVÁNÍ: Nenechávejte uvnitř ohrádky žádný předmět, kterým by se dítě mohlo udusit nebo uškrtit.
- VAROVÁNÍ: Výrobek umístěte do bezpečné vzdálenosti od elektrických kabelů nebo šňůr; nikdy ohrádku neumísťujte do blízkosti oken, protože dítě by se mohlo udusit nebo uškrtit záclonami, závěsy nebo šňůrami od záclon. Abyste zabránili riziku uškrcení dítěte, nikdy mu nedávejte na hraní, ani nenechávejte v jeho dosahu, předměty se šňůrkami nebo pásky.
- VAROVÁNÍ: Nikdy nenechávejte stát ohrádku v blízkosti teploemetů, elektrických nebo plynových topení ani jiných tepelných zdrojů. Zabráňte riziku požáru.
- Dlouhodobé vystavení slunečním paprskům může způsobit vyblednutí barev a látek. Pokud necháte ohrádku stát delší dobu na slunci, počkejte dokud nevychladne, dříve než do něj znovu umístíte dítě.

## SOUČÁSTI OHRÁDKY

A – Čtvercová kostra ohrádky

B – Hrací koberec

C – Zvířátka 3D

D – Vodotrysk velryby vyrobený z praskajícího saténu

E – Krabí nohy s praskajícím zvukovým efektem

F – Hvězda z veluru

G – Bublina vyrobená ze saténu

H – Kapsa-skrýš

I – Boční pohyblivý pás

L – Želva

LL – Hlava, nohy a tělo želvy jsou vyrobeny z veluru

LLL – Pásek se suchým zipem

M – Mořský koník s rolničkou

MM – Horní část těla z veluru

MMM – Pásek se suchým zipem

## DOPORUČENÁ ÚDRŽBA

Tento výrobek vyžaduje pravidelnou údržbu.

Ohrádku může čistit pouze dospělá osoba. Totéž platí pro údržbu.

## OHRÁDKA

Ohrádku nemá snímatelný potah. Textilní části potahu čistěte houbičkou a neutrálním pracím prostředkem.

Části z umělé hmoty pravidelně čistěte vlhkým hadříkem.

Kovové části osušte, abyste zabránili jejich rezivění.

Pravidelně kontrolujte ohrádku, zda není některá její část příliš opotřebená nebo poškozená, případně výrobek nepoužívejte.

## POTAH

Složení látky: z nových surovin. Vnější část:100% Polyester.

Vycpávka: 100% Polyuretan.

## HRAČÍ KOBEREČ

### TEXTILNÍ ČÁST:

Matrace má snímatelný potah, který je prací.

Složení: z nových surovin. Vnější část:100% Polyester. Vycpávka: 100% Polyuretan.



Perte v ruce ve studené vodě



Nebělte



Nesušte v sušičce



Nežehlete



Nečistěte chemicky

## DŘEVĚNÉ LAMELY:

Části ze dřeva nenamáčejte do vody. Očistěte je navlhčeným hadříkem a neutrálním pracím prostředkem. Nepoužívejte bělicí přípravky.

## ZVÍŘÁTKA 3D:

Složení: z nových surovin. Vnější část:100% Polyester. Vycpávka: 100% Polyuretan.



Perte v ruce ve studené vodě



Nebělte



Nesušte v sušičce



Nežehlete



Nečistěte chemicky

## MONTÁŽ A POUŽITÍ

- 1) Vyjměte výrobek z krabice. Postavte jej do svislé polohy tak, jak je znázorněno na obrázku č. 1.
- 2) Rozepněte pásky se suchým zipem na vnější straně matrace. Vytáhněte ohrádku z matrace.
- 3) Postavte výrobek do svislé polohy, uchopte uprostřed obě protější horní hrany (obrázek 2). Zvedejte je, dokud se nezajistí ve vodorovné poloze (obrázek 3a). Postupujte stejným způsobem u zbývajících dvou stran ohrádky (obrázek 3b). Zatlačte směrem dolů střed dna ohrádky, dokud se nezajistí (obrázek 3c). Ujistěte se, zda se dobře zajistily všechny čtyři stěny ohrádky. Položte ruce doprostřed horních hran a lehce zatlačte směrem dolů.
- 4) Potáhněte horní umělohmotné rohy látkovým potahem a připevňte na obou stranách příslušným suchým zipem (obrázek 4).
- 5) Položte matraci do ohrádky a dbejte přitom, aby se boční pohyblivá část (I) dostala na stěnu ohrádky, na které jsou umístěny suché zipy. (viz obrázek 5).
- 6) Připevňte část I na stěnu ohrádky příslušnými suchými zipy tak, jak je znázorněno na obrázku 6.
- 7) Uvnitř ohrádky jsou upevněna 4 madla, aby se dítě mohlo snadněji zvednout (obrázek 7).
- 8) Umístěte do ohrádky zvířátka (obrázek c). Želva může být připevněna pod kapsu - skryš (H) tak, jak je znázorněno na obrázku 8. Zvířátka 3D mohou být připevněna na madla příslušnými pásky se suchým zipem (LLL-MMM). Viz obrázek 9 a obrázek 10.
- 9) Na koberci jsou připevněny různé předměty pro vjemové činnosti:
  - Vodotrysk velryby (D), viz obrázek 11, je vyroben ze speciální látky, která praská;
  - Krabí nožky (E) viz obrázek 12, praskají;
  - Hvězda (F) a bublina (G), na pohyblivé části (I), jsou vyrobeny ze speciální látky, aby stimulovaly rozvoj hmatu dítěte (viz obrázek 13 a obrázek 14);
  - Kapsa-skrýš (H), kterou je možno úplně oddělit od koberce, stimuluje v dítěti pocit dobrodružství a objevování (viz obrázek 15). Můžete do ní schovat malé hračky dítěte.
- 10) Jednu síťovou stěnu ohrádky je možno úplně rozepnout příslušným zipem (obrázek 16). Usnadňuje to uložení nebo vyjmutí dítěte z ohrádky.  
POZOR: Pokud je dítě umístěno v ohrádce, zip musí být úplně zapnut a jezdcí ve spodní poloze tak, jak je znázorněno na obrázku 17.

## SEJMUTÍ POTAHU

Při snímání potahu matrace postupujte následujícím způsobem:

- 11) Vyjměte koberec z ohrádky a položte jej potíštěnou stranou směrem k podlaze. Rozepněte suché zipy na zadní straně (obrázek 18), vyjměte čtyři dřevěné lamely z příslušných kapes (obrázek 19). Nyní je matrace připravena k vyprání.
- 12) Jakmile matrace úplně uschne, zasuňte dřevěné lamely do příslušných kapes na zadní straně matrace a zapněte suché zipy. Položte matraci na dno ohrádky (pokyny jsou uvedeny v bodech 5 a 6).

## SLOŽENÍ OHRÁDKY

Při skládání výrobku postupujte následujícím způsobem.

- 13) Vyjměte z ohrádky matraci a zvířátka 3D. Položte matraci otočenou směrem nahoru na vodorovnou plochu a složte měkkou boční část (I) směrem dovnitř (obrázek 20).
- 14) Pro snadnější složení ohrádky je nutné rozepnout suché zipy na horních rozích ohrádky a oddálit od sebe oba kraje potahu.

- 15) Nadzvedněte rukojeť uprostřed dna matrace asi o 30 centimetrů. Držte rukojeť nadzvednutou, postupně stiskněte tlačítka umístěná na horních hranách ohrádky (obrázek 21). Pozor: bezpečnostní pojistky se nacházejí uprostřed na spodní straně kostry; pro snadnější skládání doporučujeme uchopit stranu tak, jak je znázorněno na obrázku 21 a jakmile najdete tlačítko, zmáčknout je až na doraz.
- 16) Složte nohy směrem do středu, dokud se úplně nesloží. (obrázek 22).
- 17) Položte takto složenou ohrádku na matraci. Omotejte matrací okolo ohrádky, protáhněte pásky umělohmotnými kroužky a připevňte je suchým zipem. (obrázek 23).
- 18) Postavte ohrádku do svislé polohy a vsuňte zvířátka 3D do horní prohlubně (obrázek 24). Na vnější straně matrace se nachází látková rukojeť (obrázek 25) pro snadnější přenášení složeného výrobku.

## DALŠÍ INFORMACE VÁM POSKYTNĚ:

Výrobce:

Artsana S.P.A.

Servitko Klienti

Via Saldarini Catelli, 1

22070 Grandate – Como - Itálie

Telefon: 800-188 898

www.chicco.com

**Ważna informacja**

**WAŻNE:** PRZED PRZYSTĄPIENIEM DO UŻYTKOWANIA PRODUKTU, W CELU ZAPEWNIENIA JEGO BEZPIECZNEGO UŻYCIA, PROSIMY UWAŻNIE PRZECZYTAĆ NINIEJSZĄ INSTRUKCJĘ I ZACHOWAĆ JĄ NA PRZYSZŁOŚĆ. ABY ZAPEWNIĆ BEZPIECZEŃSTWO WASZEMU DZIECKU NALEŻY DOKŁADNIE STOSOWAĆ SIĘ DO ZALECEŃ NINIEJSZEJ INSTRUKCJI.

**UWAGA:** PRZED UŻYCIEM PRODUKTU NALEŻY USUNĄĆ I WYELIMINOWAĆ EWENTUALNE PLASTIKOWE TOREBKI ORAZ WSZELKIE ELEMENTY WCHODZĄCE W SKŁAD OPAKOWANIA I PRZECHOWYWAĆ JE W MIEJSCU NIEDOSTĘPNYM DLA DZIECI.

**OSTRZEŻENIA**

- Wszystkie czynności związane z rozkładaniem i składaniem produktu powinny być wykonywane tylko i wyłącznie przez dorosłą osobę.
- Zalecany wiek użycia kojca: dla dzieci od szóstego miesiąca do około trzech lat (maks. 15 kg).
- Nie wykonywać czynności związanych ze składaniem kojca, jeśli znajduje się w nim dziecko.
- Przed przystąpieniem do użytkowania należy zawsze sprawdzić, czy cztery boki zostały zablokowane zgodnie z tym, jak pokazano w instrukcji.
- Nie montować na kojcu akcesoriów, części zamiennych i elementów, które nie zostały dostarczone lub zatwierdzone przez Producenta.
- **UWAGA:** kojec nie powinien być używany bez bazy.
- **UWAGA:** kiedy dziecko znajduje się w kojcu, suwak powinien być całkowicie zasunięty, z kursorami w dolnej pozycji.
- **UWAGA:** nie używać kojca, jeśli jakkolwiek jego element został uszkodzony, rozerwany lub zgubiony.
- **UWAGA:** kiedy nie jest używany, produkt powinien być przechowywany w miejscu niedostępnym dla dzieci.
- **UWAGA:** nie przestawiać produktu, jeśli znajduje się w nim dziecko.
- W kojcu może przebywać tylko jedno dziecko.
- Nie dopuszczaj, aby inne dzieci bawiły się bez opieki w pobliżu kojca.
- Nie pozostawiać nigdy kojca na pochyłej powierzchni, jeśli znajduje się w nim dziecko.
- Nie ustawiać kojca w pobliżu ścian oraz innych przeszkód, aby dziecko nie znalazło się w pułapce.
- **UWAGA:** nie pozostawiać w kojcu przedmiotów, ani nie wkładać do niego dodatkowych materaców, które mogłyby umożliwić dziecku wspinanie się na jego boczne ścianki.
- **UWAGA:** nie pozostawiać w kojcu żadnego przedmiotu, który mógłby spowodować uduszenie dziecka.
- **UWAGA:** kojec powinien znajdować się z dala od przewodów elektrycznych oraz sznurków: nie ustawiać kojca blisko okien, gdzie sznury, zasłony i tym podobne elementy mogą spowodować uduszenie dziecka. Aby uniknąć ryzyka uduszenia, nie dawać dziecku ani nie kłaść blisko niego przedmiotów posiadających sznurki.
- **UWAGA:** aby uniknąć ryzyka pożaru, kojec nie powinien być nigdy pozostawiany w pobliżu wentylatorów, ogrzewaczy elektrycznych lub gazowych oraz innych źródeł ciepła.
- Długotrwałe działanie promieni słonecznych może spowodować zmianę koloru produktu. Jeśli produkt pozostał przez długi okres czasu wystawiony na działanie

wysokiej temperatury, przed umieszczeniem w nim dziecka należy odczekać kilka minut, aż się on ochłodzi.

**ELEMENTY SKŁADOWE**

- A – Struktura kwadratowego kojca
- B – Wielofunkcyjna mata zabaw
- C- Trójwymiarowe zwierzątko
- D- Satynowa, skrzypiąca tryskawka wieloryba
- E – Skrzypiące odnoża kraba
- F – Aksamitna gwiazda
- G – Satynowa bańka
- H – Kieszeń - schowek
- I – Ruchomy, boczny pas
- L – Żółw
- LL – Aksamitny łepok, łapki i brzuch żółwia
- LLL – Tasiemka na rzep
- M – Konik z grzechotką
- MM – Aksamitny grzbiet
- MMM – Tasiemka na rzep

**CZYSZCZENIE ORAZ KONSERWACJA**

Produkt ten wymaga okresowej konserwacji.

Czynności związane z czyszczeniem oraz konserwacją powinny być wykonywane tylko przez osobę dorosłą.

**KOJEC**

Obicia struktury kojca nie można zdjąć. Czyścić tkaninę przy pomocy gąbki i delikatnego mydła.

Czyścić okresowo plastikowe elementy kojca przy pomocy wilgotnej szmatki. Sprawdzić metalowe elementy, aby zapobiec powstawaniu rdzy. Sprawdzić okresowo stan kojca i kontrolować, czy nie jest on zbyt zużyty lub uszkodzony. Jeśli tak, nie powinien być on używany.

**ELEMENTY Z TKANINY**

Skład tkaniny: wszystkie nowe tkaniny. Na zewnątrz:100% Poliester. Wypełnienie: 100% Poliuretan.

**MATA ZABAW****CZĘŚĆ Z TKANINY:**

Obicie materacyka można zdjąć i uprać.

Skład tkaniny: wszystkie nowe tkaniny. Na zewnątrz:100% Poliester. Wypełnienie: 100% Poliuretan.



Prać ręcznie w zimnej wodzie



Nie wybielać



Nie suszyć mechanicznie



Nie prasować



Nie prać chemicznie

**DREWNIANE LISTEWKI:**

Nie zanurzać w wodzie drewnianych elementów. Czyścić przy pomocy wilgotnej szmatki i delikatnego mydła. Nie używać środków wybielających.

**TRÓJWYMIAROWE ZWIERZĄTKA:**

Skład tkaniny: wszystkie nowe tkaniny. Na zewnątrz:100% Poliester. Wypełnienie: 100% Poliuretan.



Prać ręcznie w zimnej wodzie



Nie wybielać



Nie suszyć mechanicznie



Nie prasować



Nie prać chemicznie

## MONTAŻ ORAZ SPOSÓB UŻYCIA

- Wyjąć produkt z pudełka. Ustawić go w pozycji pionowej, jak pokazano na rysunku 1.
- Odpiąć paski na rzep przewidziane na zewnętrznej stronie materacyka. Wysunąć kojec z materacyka.
- Utrzymując produkt w pionowej pozycji, uchwycić pośrodku dwa górne, przeciwstawne boki (rysunek 2). Unieść je, aż się one zablokują w poziomej pozycji (rysunek 3a). Powtórzyć tę czynność na dwóch pozostałych bokach (rysunek 3b). Docisnąć do dołu pośrodku dna kojca, aż się ono zablokuje (rysunek 3c). Upewnić się, czy cztery boki zostały prawidłowo zablokowane: umieścić dłoń pośrodku górnych boków i docisnąć lekko do dołu.
- Ostonić górne, plastikowe rogi materiałowym obiciem, zaczepiając je przy pomocy rzepu (rysunek 4).
- Włożyć materacyk do kojca tak, aby boczna ruchoma część (I) zwrócona była w kierunku ścianki kojca, na której przewidziano zapięcia na rzep (Patrz rysunek 5).
- Zacześć część I o ściankę kojca przy pomocy stosownych zapięć na rzep, jak pokazano na rysunku 6.
- W kojcu przewidziano 4 uchwyty ułatwiające dziecku unoszenie się (rysunek 7).
- Umieścić w kojcu zwierzątko (rysunek c). Żółw może być umieszczony pod kieszenią – schowkiem (H), jak pokazano na rysunku 8. Trójwymiarowe zwierzątko można zaczepić na uchwytach kojca przy pomocy specjalnych tasemek na rzep (LLL-MMM). Patrz rysunek 9 i rysunek 10.
- Na macie przewidziano wiele funkcji stymulujących zmysły:
  - Wykonana ze specjalnej tkaniny tryskawka wieloryba (D), przedstawiona na rysunku 11, skrzypi;
  - Przedstawione na rysunku 12 odnóża kraba (E) skrzypią;
  - Gwiazda (F) i bańka (G) na ruchomej części (I), wykonane są ze specjalnej tkaniny stymulującej zmysł dotyku dziecka (Patrz rysunek 13 i rysunek 14);
  - Kieszonki – schowek (H) może być całkowicie odczepiona od maty; pozwala ona maluchowi przeżyć moc przygód i dokonać wiele odkryć (Patrz rysunek 15). Można w niej schować małe zabawki dziecka.
- Wykonany z siatki bok kojca może być całkowicie odpięty przy pomocy specjalnego suwaka (rysunek 16): dziecko może w ten sposób łatwo wchodzić i wychodzić z kojca.

UWAGA: kiedy dziecko znajduje się w kojcu, suwak powinien być całkowicie zasunięty, z kursorami w dolnej pozycji, jak pokazano na rysunku 17.

## ZDEJMOWANIE OBICIA

Aby zdjąć obicie materacyka, należy wykonać poniższe czynności:

- Wyjąć matę z kojca; umieścić ją tak, aby kolorowy bok zwrócony był w stronę podłogi. Odczepić znajdujące się z tyłu zapięcia na rzep (rysunek 18) i wysunąć cztery drewniane listewki z odnośnych kieszeni (rysunek 19). Materacyk może być teraz uprany.
- Dobrze wysuszyć materacyk; wsunąć ponownie drewniane listewki w specjalne kieszenie z tyłu i zaczepić zapięcia

na rzep. Umieścić materacyk na dnie kojca (jak opisano w punktach 5 i 6).

## SKŁADANIE

Aby złożyć produkt, należy wykonać poniższe czynności:

- Wyjąć materacyk i trójwymiarowe zwierzątko z kojca. Oprzeć materacyk zwrócony do góry na poziomej płaszczyźnie i złożyć miękką boczną część (I) do wewnątrz (rysunek 20).
- Aby ułatwić składanie kojca, należy odpiąć zapięcia na rzep znajdujące się w jego górnych rogach i oddalić dwa końce tkaniny.
- Unieść centralny uchwyt na dnie materacyka na wysokość około 30 cm. Trzymając uniesiony uchwyt, wcisnąć po kolei przyciski na górnych bokach kojca (rysunek 21). Uwaga: przyciski umożliwiają składanie znajdując się w dolnej części rurek ramy, dokładnie pośrodku. Aby ułatwić składanie zaleca się więc uchwycić bok jak pokazano na rysunku 21, a następnie wcisnąć mocno stosowny przycisk.
- Zbliżyć nóżki do środka, aż zostaną one jak najbardziej złożone (rysunek 23).
- Oprzeć złożony kojec na materacyku. Owinąć materacyk wokół kojca i zapiąć go przy pomocy tasemek na rzep, które należy przelożyć przez plastikowe pierścienie (rysunek 23).
- Ustawić kojec w pozycji pionowej i wsunąć od góry dwa trójwymiarowe zwierzątko (rysunek 24). Na zewnątrz materacyka przewidziano materiałowy uchwyt (rysunek 25) idealnie nadający się do przenoszenia złożonego produktu.

## W CELU UZYSKANIA DODATKOWYCH INFORMACJI NALEŻY SKONTAKTOWAĆ SIĘ Z:

Artsana S. P. A.  
 Servizio Clienti  
 Via Saldarini Catelli, 1  
 22070 GRANDATE – Como – Italia  
 Telefono: 800-188 898  
[www.chicco.com](http://www.chicco.com)

**Σημαντική προειδοποίηση:**

ΣΗΜΑΝΤΙΚΟ: ΠΑΡΑΚΑΛΟΥΜΕ ΔΙΑΒΑΣΤΕ ΠΡΟΣΕΚΤΙΚΑ ΑΥΤΕΣ ΤΙΣ ΟΔΗΓΙΕΣ ΧΡΗΣΗΣ ΚΑΙ ΚΡΑΤΗΣΤΕ ΤΙΣ ΓΙΑ ΝΑ ΤΙΣ ΣΥΜΒΟΥΛΕΥΣΤΕ ΣΤΟ ΜΕΛΛΟΝ. ΠΡΟΣΟΧΗ: ΠΡΙΝ ΑΠΟ ΤΗ ΧΡΗΣΗ, ΑΦΑΙΡΕΣΤΕ ΤΙΣ ΠΛΑΣΤΙΚΕΣ ΣΑΚΟΥΛΕΣ ΚΑΙ ΟΛΑ ΤΑ ΣΤΟΙΧΕΙΑ ΤΗΣ ΣΥΣΚΕΥΑΣΙΑΣ ΤΟΥ ΠΡΟΪΟΝΤΟΣ ΚΑΙ ΚΡΑΤΗΣΤΕ ΤΑ ΜΑΚΡΙΑ ΑΠΟ ΤΑ ΠΑΙΔΙΑ.

**ΠΡΟΕΙΔΟΠΟΙΗΣΕΙΣ**

- Όλες οι ενέργειες ανοίγματος και κλεισίματος του προϊόντος πρέπει να γίνονται αποκλειστικά από έναν ενήλικα.
- Συνιστώμενη ηλικία χρήσης του πάρκου: Παιδιά από 6 μηνών ως 3 ετών (max. 15 kg).
- Μην κλείνετε το πάρκο με το παιδί στο εσωτερικό του.
- Πριν από τη χρήση ελέγχετε πάντα ότι και οι τέσσερις πλευρές του είναι μπλοκαρισμένες όπως υποδεικνύεται στις οδηγίες χρήσης.
- Μην τοποθετείτε στο πάρκο αξεσουάρ, ανταλλακτικά ή στοιχεία που δεν παρέχονται ή δεν εγκρίνονται από τον κατασκευαστή.
- ΠΡΟΣΟΧΗ: Το πάρκο δεν πρέπει να χρησιμοποιείται χωρίς τη βάση.
- ΠΡΟΣΟΧΗ: Όταν το παιδί βρίσκεται μέσα στο πάρκο το φερμουάρ πρέπει να είναι εντελώς κλειστό με τους οδηγούς στη χαμηλή θέση.
- ΠΡΟΣΟΧΗ: Μη χρησιμοποιείτε το πάρκο αν κάποια τμήματα του είναι σπασμένα, σχισμένα ή απουσιάζουν.
- ΠΡΟΣΟΧΗ: Όταν το προϊόν δε χρησιμοποιείται κρατήστε το μακριά από τα παιδιά.
- ΠΡΟΣΟΧΗ: Μη μετακινείτε το πάρκο με το παιδί στο εσωτερικό του.
- Μη χρησιμοποιείτε το πάρκο με περισσότερα από ένα παιδί κάθε φορά.
- Μην επιτρέπετε σε άλλα παιδιά να παίζουν χωρίς επίβλεψη κοντά στο πάρκο.
- Μην αφήνετε ποτέ το πάρκο σε μια επικλινή επιφάνεια με το παιδί μέσα.
- Μην τοποθετείτε το πάρκο κοντά σε τοίχους ή εμπόδια για να αποφύγετε τον κίνδυνο παγίδευσης.
- ΠΡΟΣΟΧΗ: Μην αφήνετε αντικείμενα ή προσθέτετε επενδύσεις στο εσωτερικό του πάρκου για να μην μπορεί το παιδί να σκαρφαλώσει έξω από αυτό.
- ΠΡΟΣΟΧΗ: Μην αφήνετε κανένα αντικείμενο στο πάρκο που μπορεί να προκαλέσει κίνδυνο ασφυξίας ή πνιγμού του παιδιού.
- ΠΡΟΣΟΧΗ: Το πάρκο πρέπει να τοποθετείται μακριά από ηλεκτρικά καλώδια και σχοινιά: Μην τοποθετείτε το πάρκο κοντά σε παράθυρα όπου κορδόνια, κουρτίνες και παρεμφερή αντικείμενα μπορεί να προκαλέσουν πνιγμό ή ασφυξία του παιδιού. Για να αποφύγετε το ενδεχόμενο πνιγμού μην τοποθετείτε κοντά στο παιδί αντικείμενα με κορδόνια.
- ΠΡΟΣΟΧΗ: Για να αποφύγετε τον κίνδυνο πυρκαγιάς, μην τοποθετείτε ποτέ το πάρκο κοντά σε ανεμιστήρες, ηλεκτρικές σόμπες ή σόμπες υγραερίου ή σε άλλες πηγές θερμότητας.
- Η παρατεταμένη έκθεση στον ήλιο μπορεί να αλλοιώσει τα χρώματα του υφάσματος. Μετά από παρατεταμένη έκθεση του πάρκου σε υψηλές θερμοκρασίες περιμένετε μερικά λεπτά πριν τοποθετήσετε το παιδί στο εσωτερικό του.

**ΣΤΟΙΧΕΙΑ**

- A - Τετράγωνο πλαίσιο πάρκου
- B - Χαλάκι πολλαπλών δραστηριοτήτων
- C - Ζωάκια 3D
- D - Πήδακας φάλαινας από σατέν ύφασμα με crinkle
- E - Πόδια κάβουρα με δραστηριότητα crinkle
- F - Αστεράκι από βελούδο
- G - Μπάλα από σατέν ύφασμα
- H - Τσέπη-κρυψώνα
- I - Πλάγια κινητή ταβίρα
- L - Χελώνα
- LL- Το κεφάλι, τα πόδια και η κοιλιά της χελώνας είναι από βελούδο
- LLL - Ταβίρα velcro
- M - Ιππόκαμπος με κουδουνίστρα
- MM - Επάνω τμήμα του σώματος από βελούδο
- MMM - Ταβίρα velcro

**ΦΡΟΝΤΙΔΑ ΚΑΙ ΣΥΝΤΗΡΗΣΗ**

Αυτό το προϊόν χρειάζεται περιοδική συντήρηση. Οι ενέργειες καθαρισμού και συντήρησης πρέπει να γίνονται μόνο από έναν ενήλικα.

**ΠΑΡΚΟ**

Η επένδυση του πάρκου δεν αφαιρείτε: Καθαρίστε τα υφασμάτινα τμήματα με ένα σφουγγάρι και ουδέτερο σαπούνι. Καθαρίζετε τακτικά τα πλαστικά τμήματα του πάρκου με ένα υγρό πανάκι.

Στεγνώνετε τα μεταλλικά τμήματα για να αποφύγετε τη δημιουργία σκουριάς.

Ελέγχετε τακτικά το πάρκο για να διαπιστώσετε ότι δεν υπάρχουν τμήματα φθαρμένα ή κατεστραμμένα. Στην περίπτωση αυτή μην το χρησιμοποιείτε.

**ΥΦΑΣΜΑΤΙΝΟ ΤΜΗΜΑ**

Σύνθεση του υφάσματος: Όλα καινούρια υλικά. Εξωτερικό: 100% Πολυεστέρας.

Γέμιση: 100% Πολυουρεθάνη.

**ΧΑΛΑΚΙ ΔΡΑΣΤΗΡΙΟΤΗΤΩΝ****ΥΦΑΣΜΑΤΙΝΟ ΤΜΗΜΑ:**

Η επένδυση του στρώματος αφαιρείται και το υφασμάτινο τμήμα πλένεται.

Σύνθεση του υφάσματος: Όλα νέα υλικά. Εξωτερικό: 100% Πολυεστέρας. Γέμιση: 100% Πολυουρεθάνη.



Πλένετε στο χέρι με κρύο νερό



Μη βάζετε χλωρίνη



Μη στεγνώνετε στο στεγνωτήρα



Μη σιδερώνετε



Μην κάνετε στεγνό καθαρισμό

**ΞΥΛΙΝΕΣ ΣΑΝΙΔΕΣ:**

Μη βυθίζετε στο νερό τα ξύλινα τμήματα. Καθαρίστε με ένα υγρό πανάκι και με ήπιο σαπούνι. Μη χρησιμοποιείτε χλωρίνη.

**ΖΩΑΚΙΑ 3D:**

Σύνθεση του υφάσματος: Όλα νέα υλικά. Εξωτερικό: 100% Πολυεστέρας. Γέμιση: 100% Πολυουρεθάνη.



Πλένετε στο χέρι με κρύο νερό



Μη βάζετε χλωρίνη



Μη στεγνώνετε στο στεγνωτήρα



Μη σιδερώνετε



Μην κάνετε στεγνό καθάρισμα

## ΣΥΝΑΡΜΟΛΟΓΗΣΗ ΚΑΙ ΧΡΗΣΗ

- 1) Βγάλτε το προϊόν από το κουτί. Τοποθετήστε το σε κατακόρυφη θέση όπως υποδεικνύεται στο σχέδιο 1.
- 2) Λύστε τις ταινίες με το velcro που βρίσκονται στο εξωτερικό τμήμα του στρώματος. Βγάλτε το πάρκο από το στρώμα.
- 3) Με το προϊόν σε κατακόρυφη θέση, πιέστε στο κέντρο τις δύο επάνω απέναντι πλευρές (σχέδιο 2). Ανασηκώστε τις μέχρι να τις μπλοκάρετε στην οριζόντια θέση (σχέδιο 3α). Επαναλάβετε την ενέργεια και στις άλλες δύο πλευρές (σχέδιο 3β). Πιέστε προς τα κάτω το κεντρικό τμήμα του πάτου του πάρκου, μέχρι τη θέση στερέωσης (σχέδιο 3c). Βεβαιωθείτε ότι και οι τέσσερις πλευρές είναι σωστά μπλοκαρισμένες (με τα χέρια στο κέντρο των επάνω πλευρών ασκήστε μια ελαφριά πίεση προς τα κάτω).
- 4) Καλύψτε τις επάνω πλαστικές γωνίες με το ύφασμα, στερεώνοντας τις δύο πλευρές με την ταινία velcro (σχέδιο 4).
- 5) Τοποθετήστε το στρωματάκι στο εσωτερικό του πάρκου προσέχοντας έτσι ώστε η πλάγια κινητή πλευρά (I) να τοποθετείται προς το τοίχωμα του πάρκου όπου υπάρχουν τα velcro (βλ. σχέδιο 5).
- 6) Στερεώστε το τμήμα I στο τοίχωμα του πάρκου με τα ειδικά velcro όπως υποδεικνύεται στο σχέδιο 6.
- 7) Μέσα στο πάρκο υπάρχουν 4 χερούλια που βοηθούν το παιδί να σηκωθεί (σχέδιο 7).
- 8) Τοποθετήστε τα ζωάκια μέσα στο πάρκο (σχέδιο C). Η χελώνα μπορεί να τοποθετηθεί κάτω από την τσέπη-κρυψώνα (H) όπως στο σχέδιο 8. Τα ζωάκια 3D μπορούν να κρεμαστούν και από τα χερούλια του πάρκου με τα λουράκια velcro (LLL-MMM) (βλ. σχέδιο 9 και σχέδιο 10).
- 9) Στο χαλάκι υπάρχουν διάφορες αισθητήριες δραστηριότητες:
  - Ο πήδακας της φάλαινας (D) σχέδιο 11, κατασκευασμένος από ειδικό ύφασμα, τρίζει
  - Τα πόδια του κάβουρα (E) στο σχέδιο 12, τρίζουν.
  - Το αστέρι (F) και η μπάλα (G), στο κινητό τμήμα (I), είναι κατασκευασμένα από ειδικό ύφασμα για να αναπτύξουν την ικανότητα της αφής του παιδιού (βλ. σχέδιο 13 και σχέδιο 14).
  - Τσέπη-κρυψώνα (H) που ανασηκώνεται εντελώς από το χαλάκι για να παροτρύνει το παιδί στην ανακάλυψη της περιπέτειας (βλ. σχέδιο 15). Μπορεί να κρύψει μικρά παιχνιδάκια του παιδιού.
- 10) Η μια δικτυωτή πλευρά του πάρκου ανοίγει εντελώς με το φερμουάρ (σχέδιο 16). Το παιδί μπορεί εύκολα να μπει και να βγει από το πάρκο.

**ΠΡΟΣΟΧΗ:** Όταν το παιδί βρίσκεται μέσα στο πάρκο το φερμουάρ πρέπει να είναι εντελώς κλειστό με τους οδηγούς στη χαμηλή θέση όπως υποδεικνύεται στο σχέδιο 17.

## ΑΦΑΙΡΕΣΗ ΤΗΣ ΕΠΕΝΔΥΣΗΣ

Για να αφαιρέσετε την επένδυση του στρώματος ενεργήστε ως εξής:

- 11) Βγάλτε το χαλάκι από το πάρκο, τοποθετήστε το με την

πλευρά με τη στάμπα στραμένη προς το δάπεδο. Ανοίξτε το velcro στην πίσω πλευρά (σχέδιο 18) και βγάλτε τις τέσσερις σανίδες από τις αντίστοιχες θήκες (σχέδιο 19). Τώρα το στρώμα είναι έτοιμο για πλύσιμο.

- 12) Όταν το στρώμα στεγνώσει εντελώς, τοποθετήστε και πάλι τις ξύλινες σανίδες στις ειδικές θήκες στην πίσω πλευρά και κλείστε τα velcro. Τοποθετήστε και πάλι το στρώμα στον πάτο του πάρκου (όπως περιγράφεται στα σημεία 5 και 6).

## ΚΛΕΙΣΙΜΟ

Για να κλείσετε το προϊόν ενεργήστε ως εξής:

- 13) Βγάλτε το στρώμα και τα ζωάκια 3D από το πάρκο. Τοποθετήστε το στρώμα στραμμένο προς τα επάνω σε μια οριζόντια επιφάνεια και διπλώστε το πλαινό μαλακό τμήμα (I) προς τα μέσα (σχέδιο 20).
- 14) Για να διευκολύνετε το κλείσιμο του πάρκου πρέπει να ανοίξετε τα velcro που βρίσκονται στις επάνω γωνίες του πάρκου και να απομακρύνετε τα δύο τμήματα του υφάσματος.
- 15) Ανασηκώστε το κεντρικό χερούλι που βρίσκεται στη βάση του στρώματος κατά 30 εκατοστά περίπου προς τα επάνω. Κρατώντας ανασηκωμένο το χερούλι, πιέστε ένα-ένα κάθε φορά τα πλήκτρα που βρίσκονται στις επάνω πλευρές του πάρκου (σχέδιο 21). Προσοχή: Τα πλήκτρα κλεισίματος βρίσκονται στο κάτω μέρος των σωλήνων, ακριβώς στο κέντρο των ιδίων. Για να διευκολύνετε το κλείσιμο συνιστάται να πιάνετε την πλευρά όπως υποδεικνύεται στο σχέδιο 2 και μόλις εντοπίσετε το πλήκτρο να το πιέσετε μέχρι το τέρμα.
- 16) Πλησιάστε τα πόδια προς το κέντρο όσο το δυνατόν περισσότερο (σχέδιο 22).
- 17) Ακουμπήστε το κλειστό πάρκο στο στρώμα. Τυλίξτε το στρώμα γύρω από το πάρκο και κλείστε το περνώντας τα λουριά με το velcro στους πλαστικούς κρίκους (σχέδιο 23).
- 18) Τοποθετήστε το πάρκο σε κατακόρυφη θέση και τοποθετήστε τα ζωάκια 3D στην επάνω υποδοχή (σχέδιο 24). Στην εξωτερική πλευρά του στρώματος υπάρχει μια υφασμάτινη λαβή (σχέδιο 25) ιδανική για τη μεταφορά του προϊόντος όταν είναι κλειστό.

## ΓΙΑ ΠΕΡΙΣΣΟΤΕΡΕΣ ΠΛΗΡΟΦΟΡΙΕΣ

Artsana S.P.A.

Via Saldarini Catelli, 1

22070 GRANDATE – Como – Italia

Tel: 800-188 898

www.chicco.com

**Önemli uyarı**

**ÖNEMLİ: KULLANMADAN ÖNCE, KULLANIM SIRASINDA ORTAYA ÇIKABİLECEK TEHLİKELERİ ÖNLEMELİK İÇİN BU KULLANIM KLAVUZUNU DİKKATLE OKUYUNUZ VE İLERDE REFERANS ALMAK ÜZERE SAKLAYINIZ. ÇOCUĞUNUZUN GÜVENLİĞİNİ TEHLİKEYE SOKMAMAK İÇİN BU KULLANIM BİLGİLERİNE TITİZLİKLE UYUNUZ.**

**DİKKAT: KULLANIM ÖNCESİ, OLASI PLASTİK TORBALARI VE ÜRÜNÜ OLUŞTURAN BÜTÜN PARÇALARI ÇIKARTARAK YOKE-DİNİZ VEYA HER DURUMDA ÇOCUKLARIN ULAŞAMAYACAK-LARI BİR YERDE TUTUNUZ.**

**UYARILAR**

- Ürünü açıp kapatma işlemleri yalnızca bir yetişkin tarafından yapılmalıdır.
- Parkın kullanımı; altı aylıktan yaklaşık 3 yaşa kadar olan çocuklar için uygundur. (maksimum 15 kg.)
- Parkı kapatma operasyonunu çocuk içinde iken yapmayınız.
- Kullanmadan önce; kullanım bilgilerindeki resimlerde gösterildiği şekilde her dört kenarın da kilitli olduklarını kontrol ediniz.
- Parka üretici tarafından verilmemiş ya da onaylanmamış yedek parça veya parçalar takmayınız.
- DİKKAT: Park tabanı olmadan kullanılmamalıdır.
- DİKKAT: Çocuk parkın içindeyken fermuar, uçları alçak pozisyonda olarak tamamen kapalı olmalıdır.
- DİKKAT: Bazı kısımlarının kırık, yırtık veya eksik olması durumunda parkı kullanmayınız.
- DİKKAT: Kullanılmadığı zaman ürünü çocukların ulaşamayacakları bir yerde tutunuz.
- DİKKAT: Çocuk içindeyken ürünün yerini değiştirmeyiniz.
- Parkı, aynı anda birden fazla çocukla kullanmayınız.
- Diğer çocukların, parkın yakınlarında denetimsiz oynamalarına izin vermeyiniz.
- Parkı, asla çocuk içindeyken eğimli bir yüzey üzerinde bırakmayınız.
- Parkı, içinde hapis kalma tehlikesini önlemek için duvar veya engellerin yakınlarına yerleştirmeyiniz.
- DİKKAT: Parkın içinde çocuğun kenarlara tırmanmasına olanak verecek eşyalar bırakmayınız veya kenarlara dolgu maddesi eklemeyiniz.
- DİKKAT: Parkın içinde çocuğun nefesini kesecek ve/veya boğulma riski yaratabilecek hiçbir şey bırakmayınız.
- DİKKAT: Park elektrik kabloları ve ıplerden uzak tutulmalıdır; parkı çocuğun boğulmasına neden olabilecek ıplerin, perdelerin veya benzer eşyaların bulunabileceği pencerelerin yakınlarına yerleştirmeyiniz. Boğulma tehlikesini önlemek için çocuğa ıpli oyuncaklar vermeyiniz vya yakınlarına bulundurmayınız.
- DİKKAT: Yangın tehlikesini önlemek için, yatağı asla vantilatörlerin, elektrik veya gaz sobalarının veya diğer başka ısı kaynaklarının yakınlarına koymayınız.
- Uzun süre güneş altında kaldığı takdirde ürünün rengi solabilir. Ürünün uzun süre yüksek sıcaklığa maruz kalması durumunda, çocuğu ürünün içine yerleştirmeden önce birkaç dakika bekleyiniz.

**OLUŞTURAN PARÇALAR**

- A – Parkın dörtköşe gövdesi
- B – Çok işlevli oyun minderi
- C - 3D minik hayvanlar
- D – Balinanın crinkle'li saten kumaştan yapılmış püskürtüsü
- E – Crinkle etkinlikli kurbağa bacağı
- F – Kadifeden yıldız

G – Saten kumaştan yapılmış kabarcık

H – Gizli cep

I – Oynak yan şerit

L –Kaplumbağa

LL – Kaplumbağanın başı, bacakları ve karnı kadifeden yapılmıştır

LLL – Velkrolu kurdele

M – Çıngırdaklı deniz atı

MM – Gövdenin üst kısmı kadifedendir

MMM – Velkrolu kurdele

**TEMİZLİK VE BAKIM**

Bu ürün periyodik bakım gerektirir.

Temizlik ve bakım operasyonları yalnızca bir yetişkin tarafından yapılmalıdır.

**PARK**

Parkin gövdesinin kılıfı çıkmaz; kumaş kısımları sünger ve nötr bir deterjan kullanarak temizleyiniz.

Parkin plastik parçalarını periyodik olarak nemli bir bezle temizleyiniz. Pas oluşmasını önlemek için metal kısımları kuruyunuz. Yıpranmış ve aşınmış kısımlar olup olmadığını tespit etmek için parkı periyodik olarak kontrol ediniz; aşınma durumunda kullanmayınız.

**KUMAŞ KISIM**

Kumaşın kompozisyonu: Tümüyle yeni materyaldir. Dışı: %100 Polyester. Dolgusu: % 100 Poliüretan.

**OYUN MİNDERİ****KUMAŞ KISIM:**

Minderin kılıfı çıkartılabilir ve kumaş kısım yıkanabilir.

Kumaşın kompozisyonu: tümüyle yeni materyaldir. Dışı: %100 Polyester. Dolgusu: % 100 Poliüretan.



Elde soğuk su ile yıkayınız.



Çamaşır suyu kullanmayınız.



Mekanik olarak kurutmayınız.



Ütülemeyiniz.



Kuru temizleme yapmayınız.

**TAHTA ÇUBUKLAR:**

Tahta kısımları suya batırmayınız. Nemli bir bez ve sabun yardımıyla temizleyiniz. Çamaşır suyu kullanmayınız.

**3D HAYVANCIKLAR:**

Kumaşın kompozisyonu : Tümüyle yeni materyaldir. Dışı: %100 Polyester. Dolgusu: % 100 Poliüretan.



Elde soğuk su ile yıkayınız.



Çamaşır suyu kullanmayınız.



Mekanik olarak kurutmayınız.



Ütülemeyiniz.



Kuru temizleme yapmayınız.

**MONTAJ VE KULLANIM**

- 1) Ürünü kutusundan çıkarınız. Resim 1'de gösterildiği gibi dikey pozisyona getiriniz.
- 2) Minderin dış kısmında bulunan velkro şeritleri açınız. Parki minderden sıyrınız.

- 3) Ürün dikey pozisyonda iken, birbirine zıt pozisyondaki iki üst kenarı ortasından kavrayınız (resim 2). Yatay pozisyonda bloke edinceye kadar kaldırınız (resim 3a). Aynı operasyonu diğer iki kenarda tekrarlayınız (resim 3b). Parkın orta kısmını aşağı doğru, bloke oluncaya kadar itiniz (resim 3c). Her dört kenarın da doğru şekilde bloke olduklarını kontrol ediniz: ellerinizi üst kenarlara dayayarak aşağı doğru hafifçe itiniz.
  - 4) Plastikten üst köşeleri iki kenarı velkro ile birleştirerek kumaşla örtünüz (resim 4).
  - 5) Minderi, oynak yan kısmın (I) parkın velkrolar olan duvarına doğru gelmesine dikkat ederek parkın içine yerleştiriniz (resim 5).
  - 6) I kısmı, resim 6'da gösterildiği gibi velkro şeritlerle parkın duvarına sabitleyiniz.
  - 7) Parkın içinde, çocuğun kalkmasına yardım edecek 4 kulp bulunur (resim 7).
  - 8) Hayvancıkları (resim c) parkın içine yerleştiriniz. Kaplumbağa resim 8'de gösterildiği gibi gizli-cep (H) altına yerleştirilebilir. 3D hayvancıklar velkro şeritler (LLL-MMM) aracılığıyla parkın kulplarına da asılabilir. Resim 9 ve 10'a bakınız.
  - 9) Oyun minderinin üzerinde değişik duyuusal etkinlikler bulunur:
    - Balinanın püskürtüsü (D) resim 11, özel kumaştan yapılmıştır, gıcırda;
    - Kurbağanın bacakları (E) resim 12 gıcırda;
    - Oynak kısım (I) üzerinde bulunan yıldız (F) ve kabarcık (G) çocuğun dokunma duyununu geliştirmeye yardımcı olmak için özel kumaştan yapılmıştır (bkz resim 13 ve resim14);
    - Gizli-cep (H) çocuğun serüven ve keşfetme duyunlarını kolaylaştırmak için minderden tamamen kaldırılabilir (bkz resim 15). Çocuğun küçük oyuncaklarını saklayabilir.
  - 10) Parkın file duvarı özel fermuar sayesinde tamamen açılabilir (resim 16); çocuk parka kolayca girip çıkabilir.
- DİKKAT:** Çocuk parkın içindeyken fermuar, uçları resim 17'de gösterildiği gibi alçak pozisyonda olarak tamamen kapalı olmalıdır.

### **KILIFIN ÇIKARILABİLMESİ**

Minderin kılıfını çıkarmak için aşağıdaki işlemleri yerine getiriniz.

- 11) Minderi parktan çıkartınız, baskılı kısmı döşemeye doğru gelecek şekilde yerleştiriniz. Arkada bulunan velkro şeritleri açınız (resim 18) ve dört tahta çubuğu ceplerden çıkarınız (resim 19). Bu durumda minder yıkanmaya hazırdır.
- 12) Minder tamamen kuruduğu zaman tahta çubukları yeniden arkadaki ceplere sokunuz ve velkro şeritleri kapatınız. Minderi parkın dibine yerleştiriniz (5 ve 6.cı noktalarda tarif edildiği gibi).

### **KAPATMA**

Ürünü kapatmak için aşağıda tarif edilen işlemleri yerine getiriniz.

- 13) Minderi ve 3D hayvancıkları parktan çıkartınız. Minderi düz bir yüzey üzerine yukarı dönük olarak dayayınız, yumuşak yan kısmı (I) içe doğru kıvrınız (resim 20).
  - 14) Parkın kapanmasını kolaylaştırmak için, parkın üst köşelerinde yer alan velkro şeritleri açmak ve iki kumaş ucunu birbirinden uzaklaştırmak gerekir.
  - 15) Minderin dibinde bulunan kulpu yaklaşık 30 cm kadar yukarı kaldırınız. Kulpu yukarı tutarak parkın üst kenarlarında yer alan düğmelere sırayla basınız (resim 21).
- Dikkat: Kapama düğmeleri boruların alt kısmında, tam ortasında bulunur; kapatmayı kolaylaştırmak için kenarın resim 21'de gösterildiği gibi kavranması ve

düğmeyi bulunca sonuna kadar bastırılması önerilir.

- 16) Bacakları, kompakt duruma gelinceye kadar ortaya doğru yaklaşdırınız (resim 22).
- 17) Bu şekilde kapatılmış parkı mindere dayayınız. Minderi parka sarınız ve velkro şeritleri lastik halkalardan geçirerek kapatınız (resim 23).
- 18) Parkı dikey pozisyona getiriniz ve 3D iki hayvancığ üstteki çukura koyunuz (resim 24). Minderin dış yanlarından birinde, ürünün kapalı durumda taşınması için kumaştan ideal bir sap bulunur (resim 25).

### **DAHA DETAYLI BİLGİ İÇİN:**

Chicco Tekstil Sanayi ve Ticaret A.Ş.  
Litros Yolu 4/1  
34020 Topkapı  
Tel: 0212 467 30 30  
www.chicco.com

## Важное предупреждение

**ВАЖНО: ПЕРЕД ИСПОЛЬЗОВАНИЕМ ВНИМАТЕЛЬНО ПРОЧИТАЙТЕ НАСТОЯЩУЮ ИНСТРУКЦИЮ ВО ИЗБЕЖАНИЕ ОПАСНОСТИ ПРИ ИСПОЛЬЗОВАНИИ И СОХРАНИТЕ ЕЕ ДЛЯ ПОСЛЕДУЮЩИХ КОНСУЛЬТАЦИЙ. ЧТОБЫ НЕ ПОДВЕРГАТЬ ОПАСНОСТИ ВАШЕГО РЕБЕНКА ВНИМАТЕЛЬНО СЛЕДУЙТЕ ДАННОЙ ИНСТРУКЦИИ.**

**ВНИМАНИЕ: ПЕРЕД ИСПОЛЬЗОВАНИЕМ СНИМИТЕ И УДАЛИТЕ ИМЕЮЩИЕСЯ ПЛАСТИКОВЫЕ ПАКЕТЫ И ДРУГИЕ ЭЛЕМЕНТЫ УПАКОВКИ И В ЛЮБОМ СЛУЧАЕ ДЕРЖИТЕ ИХ ВДАЛИ ОТ ДЕТЕЙ.**

## МЕРЫ ПРЕДОСТОРОЖНОСТИ

- Все операции по открытию и закрытию изделия должны осуществляться исключительно взрослыми.
- Рекомендуемый возраст для использования манежа: для детей от шести месяцев до приблизительно 3 лет (максимум 15 кг).
- Не выполняйте операции по складыванию манежа с ребенком внутри.
- Перед использованием всегда проверяйте, чтобы все четыре стороны были заблокированы, как показано в инструкции.
- Не прикрепляйте к манежу аксессуары, запчасти или другие компоненты, поставляемые производителем или не одобренные им.
- **ВНИМАНИЕ:** манеж не должен использоваться без базы.
- **ВНИМАНИЕ:** когда ребенок находится внутри манежа, молния должна быть полностью закрыта с бегунком в самом нижнем положении.
- **ВНИМАНИЕ:** не используйте манеж, если отдельные его части сломаны, порваны или отсутствуют.
- **ВНИМАНИЕ:** когда изделие не используется, держите его в недоступном для детей месте.
- **ВНИМАНИЕ:** не двигайте изделие с ребенком внутри.
- Не сажайте в манеж более одного ребенка за раз.
- Не позволяйте другим детям играть без присмотра вблизи манежа.
- **Никогда не оставляйте манеж с ребенком внутри на наклонной поверхности.**
- Не размещайте манеж вблизи стен и препятствий, во избежание риска застревания.
- **ВНИМАНИЕ:** не оставляйте предметы и не добавляйте объемные вещи внутрь манежа, они могут помочь ребенку забраться на бортики.
- **ВНИМАНИЕ:** не оставляйте внутри манежа предметы, которые могут создать риск удушения ребенка.
- **ВНИМАНИЕ:** манеж должен находиться вдали от электрических проводов и веревок: не ставьте манеж рядом с окнами, где веревки, шторы или подобные предметы могут вызвать удушение ребенка. Во избежание риска удушения не давайте ребенку и не ставьте рядом с ним предметы с веревками.
- **ВНИМАНИЕ:** во избежание риска возгорания, никогда не ставьте кровать рядом с вентиляторами, электрическими обогревателями, газовыми плитами или с другими источниками тепла.
- Длительное нахождение на солнце может вызвать изменение тонов цветов изделия. После длительного нахождения изделия при высоких температурах подождите несколько минут, прежде чем посадить ребенка внутрь изделия.

## КОМПОНЕНТЫ

- A – Квадратный каркас манежа
- B – игровой коврик с множеством игрушек
- C – Зверушки 3D
- D – Брызги кита из сатина с поскрипыванием
- E – Лапки краба с потрескиванием
- F – Звезда из велюра
- G – Пузырь из сатина
- H – Кармашек для игры в прятки
- I – Боковая подвижная полоса
- L – Черепаха
- LL – Голова, лапы и живот черепахи изготовлены из велюра
- LLL – Лента с липучкой
- M – Морской конек с погремушкой
- MM – Верхняя часть тела из велюра
- MMM – Лента с липучкой

## УХОД ЗА ИЗДЕЛИЕМ

Настоящее изделие требует регулярного ухода.

Операции по уходу за изделием должны осуществляться взрослыми.

## МАНЕЖ

Каркас манежа не расчехляется: используйте губку и нейтральное мыло для частей из ткани.

Периодически протирайте детали манежа из пластика влажной тканью.

Высушивайте металлические части во избежание образования ржавчины.

Периодически проверяйте манеж, чтобы убедиться в отсутствии изношенных и поврежденных частей; в противном случае не пользуйтесь изделием.

## ЧАСТЬ ИЗ ТКАНИ

Состав ткани: все материалы новые. Внешний материал: 100% Полиэстер. Наполнитель: 100% Полиуретан.

## ИГРОВОЙ КОВРИК

### ЧАСТЬ ИЗ ТКАНИ:

Матрас расчехляется, и часть из ткани можно стирать.

Состав ткани: все материалы новые. Внешний материал: 100% Полиэстер. Наполнитель: 100% Полиуретан.



Стирать вручную в холодной воде



Не отбеливать



Не подвергать механической сушке



Не гладить



Не подвергать химической чистке

## ПРУЖИНАЩИЙ ЭЛЕМЕНТ ИЗ ДЕРЕВА:

Не погружать в воду части из дерева. Очищать с помощью влажной ткани и деликатного мыла.

Не использовать отбеливатель.

## ЗВЕРУШКИ 3D:

Состав ткани: все материалы новые. Внешний материал: 100% Полиэстер. Наполнитель: 100% Полиуретан.

 Стирать вручную в холодной воде

 Не отбеливать

 Не подвергать механической сушке

 Не гладить

 Не подвергать химической чистке

## МОНТАЖ И ИСПОЛЬЗОВАНИЕ

- 1) Извлечь изделие из коробки. Поставить в вертикальное положение, как показано на рисунке 1.
- 2) Отстегнуть ремни на липучке, которые находятся на внешней стороне матрасика. Снять манеж с матрасика.
- 3) На изделии, находящемся в вертикальном положении взять в центре две верхние противоположные стороны (рисунок 2). Приподнять их до блокирования в горизонтальном положении (рисунок 3а). Повторить операцию с другими двумя сторонами (рисунок 3б). Нажать по направлению вниз центральную часть дна манежа, до положения блокировки (рисунок 3с). Убедиться, что все четыре стороны правильно заблокированы: руками, расположенными на центре верхних сторон произведите легкое давление по направлению вниз.
- 4) Накройте верхние углы из пластика тканью, закрепив две стороны с помощью специальной липучки (рисунок 4).
- 5) Поместить матрасик внутрь манежа, следя за тем, чтобы боковая подвижная часть (I) была размещена в сторону стены манежа, где расположены липучки (см. рисунок 5).
- 6) Зафиксировать часть I на стене манежа, с помощью специальных липучек как показано на рисунке 6.
- 7) Внутри манежа расположены 4 ручки, чтобы ребенку было удобней подниматься (рисунок 7).
- 8) Разместите зверьков (рисунок с) внутри манежа. Черепашку можно положить под кармашек для игры в прятки (H) как на рисунке 8. А зверушек 3D можно повесить к ручкам манежа с помощью специальных лент с липучкой (LLL-МММ). См. рисунок 9 и рисунок 10.
- 9) На коврике имеются разные игрушки для развития органов восприятия:
  - Брызг кита (D) на рисунке 11 изготовлен из специальной ткани, которая поскрипывает.
  - Лапки краба (E) на рисунке 12 потрескивают;
  - Звезда (F) и пузырь (G), расположенные на подвижной части (I), изготовлены из специальной ткани для стимулирования развития тактильной чувствительности ребенка (см. рисунок 13 и рисунок 14);
  - Кармашек для игры в прятки (H) полностью поднимается с коврика для стимулирования у малыша интереса к приключениям и открытиям (см. рисунок 15). Внутри можно прятать мелкие игрушки ребенка.
- 10) Одна сторона из сетки манежа полностью открывается благодаря специальной молнии (рисунок 16): ребенок может легко входить и выходить из манежа.

**ВНИМАНИЕ:** когда ребенок находится внутри манежа, молния должна быть полностью застегнута, с бегунком в самом нижнем положении, как показано на рисунке 17.

## РАСЦЕХЛЯЕМОСТЬ

Чтобы снять чехол с матрасика проделайте следующее:

11) Извлеките коврик из манежа, поместите его цветной стороной в сторону пола.

Расстегните липучки, расположенные сзади (рисунок 18) и снимите четыре деревянные пружинистые элементы с соответствующих карманов (рисунок 19). Теперь матрасик можно постирать.

12) Когда матрасик полностью высохнет, поместите пружинистые элементы из дерева в специальные карманы сзади и застегните липучки. Положите матрасик на дно манежа (как описано в пунктах 5 и 6).

## СКЛАДЫВАНИЕ

Чтобы сложить изделие проделайте следующее:

13) Снимите матрасики зверушек 3D с манежа. Приложите матрасик, повернутый вверх на горизонтальную поверхность, и сложите боковую мягкую часть (I) вовнутрь (рисунок 20).

14) Для облегчения складывания манежа необходимо расстегнуть липучки, расположенные на верхних углах манежа и отодвиньте края ткани.

15) Приподнимите центральную ручку, расположенную на дне матрасика приблизительно на 30 см вверх. Держа ручку приподнятой, нажмите одну за другой клавиши, расположенные на верхних сторонах манежа (рисунок 21). Внимание: клавиши закрытия находятся на нижней части труб, точно по их центру; для облегчения складывания рекомендуется взять сторону, как показано на рисунке 21 и, найдя клавишу, нажать ее до конца.

16) Приблизьте ножки в сторону центра, до достижения максимальной компактности (рисунок 22).

17) Положите манеж, сложенный таким образом на матрасик. Оберните матрасик вокруг манежа и застегните его, пропуская ленты с липучкой в кольца из пластика (рисунок 23).

18) Поставьте манеж в вертикальное положение и вставьте двух зверушек 3D в верхнее углубление (рисунок 24). На внешней стороне матрасика находится ручка из ткани (рисунок 25) идеальная для транспортировки изделия в сложенном виде.

## ЗА БОЛЕЕ ПОДРОБНОЙ ИНФОРМАЦИЕЙ ОБРАЩАЙТЕСЬ:

Artsana S.P.A.  
Servizio Clienti  
Via Saldarini Catelli 1  
22070 GRANDATE - Como - Italia  
Телефон: 800-188 898  
www.chicco.com

# بيت أطفال

## العناية والحفظ

هذا المنتج يتطلب لإجراء صيانات دورية.

يجب إجراء النظافة فقط من قبل أشخاص بالغين سن الرشد.

## بيت أطفال

يهكل بيت الأطفال بغلاف غير قابل للإزالة: للأجزاء النسيجية يجب إستعمال إسفنجة وصابون متعادل القلوية.

تنظيف أجزاء البيت البلاستيكية دورياً بإستعمال قطعة قماش مبللة، جفيف الأجزاء المعدنية لتفادي تكون الصدأ.

فحص بيت الأطفال دورياً للتحقق من عدم وجود أجزاء مستهلكة أو عاطية وفي حالة ذلك عدم إستعماله.

## الأجزاء النسيجية

محتويات النسيج: جميعها من مواد جديدة. الخارجية: 100 % بوليستيري. الحشوة: 100 % بوليوريثانو.

## فرش اللعب

### الجزء النسيجي

فراش قابل للإزالة والجزء النسيجي قابل للغسل.

محتويات النسيج: جميعها من مواد جديدة. الخارجية: 100 % بوليستيري. الحشوة: 100 % بوليوريثانو.



الغسل يدوياً بماء بارد



بدون مبيض لون



عدم التجفيف آلياً



عدم الكوي



عدم الغسل بالجاف

## عازرات خشبية:

يجب عدم غطس الأجزاء الخشبية بالماء. التنظيف بقطعة قماش مبللة مع صابون خفيف. يجب عدم إستعمال مواد تبيض اللون.

## حيوانات 3D:

محتويات النسيج: جميعها من مواد جديدة. الخارجية: 100 % بوليستيري. الحشوة: 100 % بوليوريثانو.



الغسل يدوياً بماء بارد



بدون مبيض لون



عدم التجفيف آلياً



عدم الكوي



عدم الغسل بالجاف

## التجميع والإستعمال

- 1) سحب المنتج من العلبة. ووضعه عمودياً مثلما هو موضح بالصورة 1.
- 2) فك أحزمة الفيلكرو الموجودة على الجزء الخارجي من الفراش. سحب بيت الطفل من الفراش.
- 3) والمنتج بوضع عمودي القيام بسك جانبيين علويين متقابلين من الوسط (صورة 2)، رفعها لغاية تثبيتها بالوضع الأفقي (صورة 3a)، إعادة نفس العملية للجانبين الآخرين (صورة 3b)، دفع الجزء الوسطي لقاع بيت الطفل جأه الأسفل لغاية وضع الثبات (صورة 3c)، التحقق من أن الجوانب الأربعة مثبتة بالشكل السليم: بوضع اليدين بوسط الجوانب العليا والضغط بخفة جأه الأسفل.
- 4) تغطية الزوايا العلوية البلاستيكية بالنسيج بتشبيك الجانبين عن طريق

## تنبيه هام

هام: يجب قبل الإستعمال القيام بكل دقة بقراءة كتيب التعليمات المائل لتفادي مخاطر الإستخدام وحفظه لمراجعتة عند الضرورة بالمستقبل. لتفادي خلل أمان طفلكم يجب بكل عناية إتباع هذه الإرشادات.

تنبيه: يجب قبل الإستعمال القيام بإزالة التغليفات البلاستيكية وجميع الأجزاء المكونة لعلبة المنتج وعلى كل حال إعادها عن متناول الأطفال.

## تحذيرات

- يجب إجراء جميع عمليات الفتح والغلق من قبل شخص بالغ سن الرشد.
- العمر المسموح به للإستعمال بيت الأطفال من عمر ستة أشهر لغاية بلوغ 3 سنوات (أقصى 15 كغ).
- يجب عدم إجراء عملية غلق بيت الأطفال عندما يكون الطفل متواجد بداخله.
- يجب قبل الإستعمال التأكد دائماً من أن جميع الجوانب الأربعة قد تم تثبيتها مثلما هو موضح بتعليمات الإستعمال.
- يجب عدم التطبيق على بيت الأطفال أجزاء أو قطع غيار أو أجزاء أخرى غير مزودة أو معتمدة من المصنع.
- تنبيه: يجب عدم إستعمال بيت الأطفال بدون تركيب القاعدة.
- تنبيه: عندما يكون الطفل متواجد بداخل بيت الأطفال فإن المفصل يجب أن يكون مغلق بالكامل والجرارات بالوضع السفلي.
- تنبيه: يجب الإمتناع من إستعمال بيت الأطفال إذا كانت بعض أجزائه مكسورة أو مرققة أو ناقصة.
- تنبيه: عند عدم الإستعمال يجب حفظ المنتج بعيداً عن متناول الأطفال.
- تنبيه: عند تحريك المنتج عندما يكون الطفل متواجد بداخله.
- يجب عدم ترك الأطفال الآخرين يلعبون بالقرب من بيت الأطفال.
- يجب دائماً عدم وضع بيت الأطفال على سطح مائل عندما يكون الطفل بداخله.
- يجب عدم وضع بيت الأطفال بالقرب من الحيطان والجوائز لتفادي مخاطر الإنحباس.
- تنبيه: يجب عدم ترك أغراض أو إضافة حشوات بداخل بيت الأطفال قد تسمح للطفل بالتسلق على العوارض.
- تنبيه: يجب عدم ترك أغراض بداخل بيت الأطفال قد تسبب مخاطر إختناق التنفس وأو خنق الطفل.
- تنبيه: يجب وضع بيت الأطفال بعيداً عن الأسلاك الكهربائية والحيال: عدم وضع بيت الأطفال بالقرب من النوافذ حيث توجد خيوط وستائر أو أشياء شبيهة قد تسبب إختناق تنفس الطفل أو خنقه. لتفادي مخاطر الإختناق يجب عدم منح الطفل أو ترك بجانب الطفل أغراض مزودة بخيوط.
- تنبيه: لتفادي مخاطر الحرائق يجب دائماً عدم وضع بيت الأطفال بالقرب من المراوح والدفايات الكهربائية ودفايات الغاز أو بالقرب من مصادر عالية الحرارة.
- إن التعرض الطويل لأشعة الشمس قد تسبب تغيير للون المنتج. بعد تعرض المنتج للشمس لفترة طويلة يجب الإنتظار بعض دقائق قبل وضع الطفل بداخل المنتج.

## الأجزاء

- A - هيكل بيت أطفال مربع
- B - فرش لعب متعدد النشاطات
- C - حيوانات 3D
- D - رشة الحوت مصنعة من نسيج "ساتين" مع "كربنكل"
- E - أرجل عقرب بحر مع نشاطات "كربنكل"
- F - جمة مصنعة من "فيلور"
- G - قفاعة مصنعة من نسيج "ساتين"
- H - جيب - مخبأ
- I - حزام جانبي متحرك
- L - سلحفاة
- LL - رأس ورجلين وبطن السلحفاة مصنعة من "فيلور"
- LLL - شريط مع "فيلكرو"
- M - حضان بزمامة
- MM - جزء الجسد العلوي من "فيلور"
- MMM - شريط مع "فيلكرو"

- أشرطة الفيليكرو المخصصة لذلك (صورة 4).
- (5) إدراج الفراش بداخل بيت الطفل مع الحرص بأن يكون الجزء الجانبي (A) موجود بوضع موجه نحو جدار بيت الطفل حيث توجد أشرطة الفيليكرو (مراجعة الصورة 5).
- (6) تثبيت الجزء A على جدار بيت الطفل عن طريق أشرطة الفيليكرو مثلما هو موضح بالصورة 6.
- (7) بداخل بيت الطفل توجد 4 مقابض لمساعدة الطفل في النهوض (صورة 7).
- (8) ترتيب الحيوانات (صورة C) بداخل بيت الطفل. بالإمكان وضع السلحفاة تحت الجيب - الخبأ (H) مثلما بالصورة 8. الحيوانات 3D بالإمكان تعليقها على مقابض بيت الطفل عن طريق أشرطة الفيليكرو المخصصة (MMM - LLL) (مراجعة الصورة 9 و 10).
- (9) تم تهيئة نشاطات حسية مختلفة على الفراش:
- رذاذ الخوت (D) بالصورة 11 تم تصنيعه من نسيج خاص يصدر أصوات.
  - أرجل عقرب البحر (E) بالصورة 12 تصدر أصوات.
  - النجمة (F) والفقاعة (G) الموجودة على الجزء المتحرك (I) تم تصنيعها من نسيج خاص يسهل تنمية اللمس عند الطفل (مراجعة صورة 13 و 14).
  - الجيب - الخبأ (H) قابل للرفع من الفراش بالكامل يسهل جأرب المغامرة والإكتشاف عند الطفل (مراجعة صورة 15). لإخفاء ألعاب الطفل الصغيرة.
- (10) جانب شبكي من بيت الطفل قابل للفتح بالكامل فضلاً للمفصل الخصوص (صورة 16) يُمكن الطفل من الخروج والدخول من بيته بكل سهولة.
- تنبيه: عندما يكون الطفل متواجد بداخل المنتج فإن المفصل يجب أن يكون مغلق بالكامل بحيث تكون الجرارات بالوضع المنخفض مثلما هو موضح بالصورة 17.

#### قابلية إزالة الغلاف

لإزالة غلاف الفراش القيام بإتباع ما يلي:

- (11) سحب الفرش من بيت الطفل ووضعه بحيث يكون الجزء المطبوع موجه نحو الأرضية. فتح أشرطة الفيليكرو الأجهزة بالخلفية (صورة 18) وسحب الألواح الخشبية الأربعة من جيوبها (صورة 19). الآن الفراش جاهز للغسيل.
- (12) عندما ينشف الفراش بالكامل القيام بإعادة وضع الألواح الخشبية بالجيوب المخصصة لها بالخلفية وإعادة ربط أشرطة الفيليكرو. إعادة وضع الفراش على قاعدة بيت الطفل (مثلما هو موضح بالنقاط 5 و 6).

#### الغلق

لغلق المنتج القيام بإتباع ما يلي:

- (13) إزالة الفراش والحيوانات 3D من بيت الطفل. إسناد الفراش بتوجيهه نحو الأعلى على سطح أفقي وإعادة ثني الجزء الجانبي اللين (A) تجاه الداخل (صورة 20).
- (14) لتسهيل غلق بيت الطفل يجب القيام بفتح أشرطة الفيليكرو الموجودة على الزوايا العليا ببيت الطفل وإبعاد طرفي النسيج.
- (15) رفع المقبض الوسطي المهيأ على قاع الفراش لمسافة 30 سم تقريباً تجاه الأعلى. ويمسك المقبض مرفوع القيام بالضغط واحد بالمرّة على الأزرار المهيأة على الجوانب العليا لبيت الطفل (صورة 21). الإنتباه: أزرار الغلق موجودة بالجزء السفلي للأنتابيب وبالضغط بوسط هذه: لتسهيل الغلق ننصح بمسك الجانب مثلما هو موضح بالصورة 21 وبعد تحديد الزر القيام بضغطه لغاية النهاية.
- (16) تقريب القوائم تجاه الوسط لغاية الوصول لأحسن وضع (صورة 22).
- (17) إسناد بيت الطفل المغلق بهذا الشكل على الفراش. لف الفراش حول بيت الطفل وغلقه بتميرم أحرمة الفيليكرو بالخلفات البلاستيكية (صورة 23).
- (18) وضع بيت الطفل بالوضع الأفقية وإدراج الحيوانات 3D بالتجوييف العلوي (صورة 24). على أحد الجوانب الخارجية من الفراش يوجد مقبض نسيجي (صورة 25) مفيد لنقل المنتج وهو مغلق.

لمزيد من المعلومات

أرتسانا س. بي. أي.

فيا سالداريني كاتيللي 1

خدمات الزبائن

22070 قرانداتي - كومو (إيطاليا)

www.chicco.com



00 61689 000 000

81930.L.2

ARTSANA S.p.A. - Via Saldarini Catelli, 1 - 22070 Grandate (CO) - Italy  
Tel. (+39) 031 382 111 - Fax (+39) 031 382 400 - [www.chicco.com](http://www.chicco.com)

